

		RELATÓRIO ANALÍTICO - COMPOSIÇÕES DE CUSTOS				
		CLIENTE:	PREFEITURA MUNICIPAL DE SOLONÓPOLE	DATA:	14/05/2024	BDI:
TÍTULO:	CONSTRUÇÃO DE PRAÇAS NA LOCALIDADE DE SÃO JOSÉ	FORTE	VERSÃO	HORA	MES	UF
		ORSE	2024/03	112,54%	70,11%	SE
		SINAPI	2024/04 COM DESONERAÇÃO	85,06%	47,67%	CE
		PRÓPRIA	PRÓPRIA	0,00%	0,00%	
LOCAL:	SOLONÓPOLE - CE					
I2312	ELETRICISTA	SEINFRA	H	0,09000000	R\$ 24,1500	R\$ 2,1735
					TOTAL Mão de Obra:	R\$ 3,8925
					VALOR:	R\$ 7,42
					VALOR ENCARGOS*:	INCLUSO
					VALOR COM BDI:	R\$ 9,63
					VALOR TOTAL:	R\$ 126,14

C1711 LUVA P/ELETRODUTO PVC ROSC. D= 40mm (1 1/4") (UN)						
Material		FORTE	UNID	COEFICIENTE	PREÇO UNITÁRIO	TOTAL
I1405	LUVA DE PVC RIGIDO PARA ELETRODUTO 1 1/4"	SEINFRA	UN	1,00000000	R\$ 2,5700	R\$ 2,5700
					TOTAL Material:	R\$ 2,5700
Mão de Obra		FORTE	UNID	COEFICIENTE	PREÇO UNITÁRIO	TOTAL
I0042	AJUDANTE DE ELETRICISTA	SEINFRA	H	0,07000000	R\$ 19,1000	R\$ 1,3370
I2312	ELETRICISTA	SEINFRA	H	0,07000000	R\$ 24,1500	R\$ 1,6905
					TOTAL Mão de Obra:	R\$ 3,0275
					VALOR:	R\$ 5,60
					VALOR ENCARGOS*:	INCLUSO
					VALOR COM BDI:	R\$ 7,27
					VALOR TOTAL:	R\$ 28,00

101657 LUMINÁRIA DE LED PARA ILUMINAÇÃO PÚBLICA, DE 98 W ATÉ 137 W - FORNECIMENTO E INSTALAÇÃO. AF_08/2020 (UN)						
Equipamento Custo Horário		FORTE	UNID	COEFICIENTE	PREÇO UNITÁRIO	TOTAL
5928	GUINDAUTO HIDRÁULICO, CAPACIDADE MÁXIMA DE CARGA 6200 KG, MOMENTO MÁXIMO DE CARGA 11,7 TM, ALCANCE MÁXIMO HORIZONTAL 9,70 M, INCLUSIVE CAMINHÃO TOCO PBT 16.000 KG, POTÊNCIA DE 189 CV - CHP DIURNO. AF_06/2014	SINAPI	CHP	0,23880000	R\$ 282,40	R\$ 67,43
					TOTAL Equipamento Custo Horário:	R\$ 67,43
Material		FORTE	UNID	COEFICIENTE	PREÇO UNITÁRIO	TOTAL
00021127	FITA ISOLANTE ADESIVA ANTICHAMA, USO ATE 750 V, EM ROLO DE 19 MM X 5 M	SINAPI	UN	0,01400000	R\$ 3,74	R\$ 0,05
00042243	LUMINARIA DE LED PARA ILUMINACAO PUBLICA, DE 98 W ATÉ 137 W, INVOLUCRO EM ALUMINIO OU ACO INOX	SINAPI	UN	1,00000000	R\$ 345,92	R\$ 345,92
					TOTAL Material:	R\$ 345,97
Mão de Obra com Encargos Complementares		FORTE	UNID	COEFICIENTE	PREÇO UNITÁRIO	TOTAL
88247	AUXILIAR DE ELETRICISTA COM ENCARGOS COMPLEMENTARES	SINAPI	H	0,23810000	R\$ 21,33	R\$ 5,07
88264	ELETRICISTA COM ENCARGOS COMPLEMENTARES	SINAPI	H	0,23810000	R\$ 25,42	R\$ 6,05
					TOTAL Mão de Obra com Encargos Complementares:	R\$ 11,12
					VALOR:	R\$ 424,52
					VALOR ENCARGOS*:	INCLUSO
					VALOR COM BDI:	R\$ 550,90
					VALOR TOTAL:	R\$ 5.943,28

C5030 POSTE DE CONCRETO CIRCULAR, RESISTÊNCIA NOMINAL 200KG, H= 8,00M, PESO APROXIMADO 570 KG (UN)						
Equipamento Custo Horário		FORTE	UNID	COEFICIENTE	PREÇO UNITÁRIO	TOTAL
I0705	CAMINHÃO COMERC. EQUIP. C/GUINDASTE (CHP)	SEINFRA	H	1,12500000	R\$ 169,7600	R\$ 190,9800
					TOTAL Equipamento Custo Horário:	R\$ 190,9800
Material		FORTE	UNID	COEFICIENTE	PREÇO UNITÁRIO	TOTAL
I9514	POSTE DE CONCRETO CIRCULAR, RESISTÊNCIA NOMINAL 200KG, H= 8,00M, PESO APROXIMADO DE 570 KG	SEINFRA	UN	1,00000000	R\$ 678,5300	R\$ 678,5300

  
 Roberto Brigido Coelho Nunes  
 Arquiteto e Urbanista  
 CAU N° A 248366-1

		RELATÓRIO ANALÍTICO - COMPOSIÇÕES DE CUSTOS				
		CLIENTE:	PREFEITURA MUNICIPAL DE SOLONÓPOLE	DATA : 14/05/2024	BDI : 29,77%	
TÍTULO:	CONSTRUÇÃO DE PRAÇAS NA LOCALIDADE DE SÃO JOSÉ	FORTE	VERSÃO	HORA	MES	UF
LOCAL:	SOLONÓPOLE - CE	ORSE	2024/03	112,54%	70,11%	SE
		SINAPI	2024/04 COM DESONERAÇÃO	85,06%	47,67%	CE
		PRÓPRIA	PRÓPRIA	0,00%	0,00%	

Mão de Obra		FORTE	UNID	COEFICIENTE	PREÇO UNITÁRIO	TOTAL
I2543	SERVENTE	SEINFRA	H	2,25000000	R\$ 18,4600	R\$ 41,5350
TOTAL Mão de Obra:						R\$ 41,5350
Serviço		FORTE	UNID	COEFICIENTE	PREÇO UNITÁRIO	TOTAL
C0836	CONCRETO NÃO ESTRUTURAL PREPARO MANUAL	SEINFRA	M3	0,30000000	R\$ 502,8900	R\$ 150,8670
C2784	ESCAVAÇÃO MANUAL SOLO DE 1A.CAT. PROF. ATÉ 1.50m	SEINFRA	M3	0,41000000	R\$ 48,9200	R\$ 20,0572
C1604	LANÇAMENTO E APLICAÇÃO DE CONCRETO S/ ELEVAÇÃO	SEINFRA	M3	0,30000000	R\$ 159,0800	R\$ 47,7240
TOTAL Serviço:						R\$ 218,6482
VALOR:						R\$ 1.129,69
VALOR ENCARGOS*:						INCLUSO
VALOR COM BDI:						R\$ 1.466,00
VALOR TOTAL:						R\$ 7.907,83

COMP.468 LUMINÁRIA TIPO SPOT COM LÂMPADA LED 9W (UN)						
Material		FORTE	UNID	COEFICIENTE	PREÇO UNITÁRIO	TOTAL
00039386	LAMPADA LED TUBULAR BIVOLT 9/10 W, BASE G13	SINAPI	UN	1,00	R\$ 7,28	R\$ 7,28
I1380	LUMINARIA TIPO SPOT SIMPLES	SEINFRA	UN	1,00	R\$ 15,62	R\$ 15,62
TOTAL Material:						R\$ 22,90
Mão de Obra		FORTE	UNID	COEFICIENTE	PREÇO UNITÁRIO	TOTAL
I0042	AJUDANTE DE ELETRICISTA	SEINFRA	H	0,80	R\$ 19,10	R\$ 15,28
I2312	ELETRICISTA	SEINFRA	H	0,80	R\$ 24,15	R\$ 19,32
TOTAL Mão de Obra:						R\$ 34,60
VALOR:						R\$ 57,50
VALOR ENCARGOS*:						INCLUSO
VALOR COM BDI:						R\$ 74,62
VALOR TOTAL:						R\$ 115,00

C0105 AQUISIÇÃO, ASSENT. E REJUNT. DE TUBO DE CONCRETO ARMADO D= 60cm (M)						
Equipamento Custo Horário		FORTE	UNID	COEFICIENTE	PREÇO UNITÁRIO	TOTAL
I0746	GUINDASTE HIDRÁULICO SOBRE PNEUS HP 45 (CHP)	SEINFRA	H	0,02700000	R\$ 128,4300	R\$ 3,4676
TOTAL Equipamento Custo Horário:						R\$ 3,4676
Material		FORTE	UNID	COEFICIENTE	PREÇO UNITÁRIO	TOTAL
I0109	AREIA MEDIA	SEINFRA	M3	0,00490000	R\$ 83,5800	R\$ 0,4095
I0805	CIMENTO PORTLAND	SEINFRA	KG	1,94000000	R\$ 0,7100	R\$ 1,3774
I2186	TUBO CONCRETO ARMADO, CLASSE PA-1, DN= 600MM (NBR 8890:2018)	SEINFRA	M	1,02000000	R\$ 214,9300	R\$ 219,2286
TOTAL Material:						R\$ 221,0155
Mão de Obra		FORTE	UNID	COEFICIENTE	PREÇO UNITÁRIO	TOTAL
I2391	PEDREIRO	SEINFRA	H	0,70000000	R\$ 24,1600	R\$ 16,9120
I2543	SERVENTE	SEINFRA	H	0,74000000	R\$ 18,4600	R\$ 13,6604
TOTAL Mão de Obra:						R\$ 30,5724
VALOR:						R\$ 255,06
VALOR ENCARGOS*:						INCLUSO
VALOR COM BDI:						R\$ 330,99
VALOR TOTAL:						R\$ 7.141,68

  
 Roberto Brígido Coelho Nunes  
 Arquiteto e Urbanista  
 CAU Nº A 248366-1

	<b>RELATÓRIO ANALÍTICO - COMPOSIÇÕES DE CUSTOS</b>						
	CLIENTE:	PREFEITURA MUNICIPAL DE SOLONÓPOLE	DATA : 14/05/2024		BDI : 29,77%		
	TÍTULO:	CONSTRUÇÃO DE PRAÇAS NA LOCALIDADE DE SÃO JOSÉ	FONTE	VERSÃO	HORA	MES	UF
	LOCAL:	SOLONÓPOLE - CE	ORSE	2024/03	112,64%	70,11%	SE
			SINAPI	2024/04 COM DESONERAÇÃO	85,08%	47,87%	CE
			PRÓPRIA	PRÓPRIA	0,00%	0,00%	

COMP.2

ADMINISTRAÇÃO LOCAL

%

CÓD	DESCRIÇÃO	CONSUMO	UNID.	CUSTO	TOTAL
<b>MÃO DE OBRA</b>					
18590	ENCARREGADO GERAL/MESTRE DE OBRAS	0,250	HxMÊS	R\$ 6.171,03	R\$ 1.542,76
18583	ENGENHEIRO PLENO	0,100	HxMÊS	R\$ 21.959,24	R\$ 2.195,92
				<b>TOTAL MÃO DE OBRA</b>	<b>R\$ 3.738,68</b>
				TOTAL SIMPLES	R\$ 3.738,68
				TOTAL PARA 6 MESES	<b>R\$ 11.216,04</b>
				FRAÇÃO DE 100%	<b>R\$ 112,16</b>
				BDI (29,77%)	R\$ 33,39
				<b>TOTAL GERAL</b>	<b>R\$ 145,55</b>

  
**Roberto Brício Coelho Nunes**  
 Arquiteto e Urbanista  
 CAU N° A 248366-1



7. PEÇAS GRÁFICAS



MAPAS DE LOCALIZAÇÃO

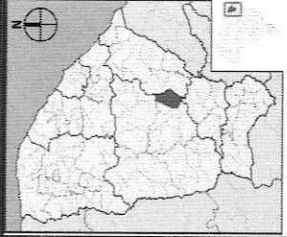

LOCALIZAÇÃO DO MUNICÍPIO



LOCALIZAÇÃO DO PROJETO

QUADRO DE ESPECIFICAÇÕES

TIPO	1. TIPO DE PROJETO
PISO	2. PAVIMENTO
	3. PAVIMENTO EXISTENTE

LEGENDA DE DESENHOS



LEGENDA	REPRESENTAÇÃO	ÁREA	PERÍMETRO
PONTO EXISTENTE	(Symbol)	400,00 m²	12,00 m

APROVAÇÃO: \_\_\_\_\_  
 FISCALIZAÇÃO: \_\_\_\_\_  
 PROJEÇÃO: \_\_\_\_\_

**JUA BARRIOS**  
 Rua Jua Barrios, 10 - Jua Barrios - São José do Rio Preto - SP

PREFEITURA MUNICIPAL DE SOLOMÓPOLE  
 PROJETO DE CONSTRUÇÃO DE FRANCA NA LOCALIDADE DE SÃO JOSÉ DO MUNICÍPIO DE SOLOMÓPOLE

PROJETO ARQUITETÔNICO  
 PLANTA BAIXA EXISTENTE

01/07

LOCAL	PROJETO	PROPRIETÁRIO	RELEVANTE	PROJETO
SOLOMÓPOLE	SOLOMÓPOLE	SOLOMÓPOLE	SOLOMÓPOLE	SOLOMÓPOLE

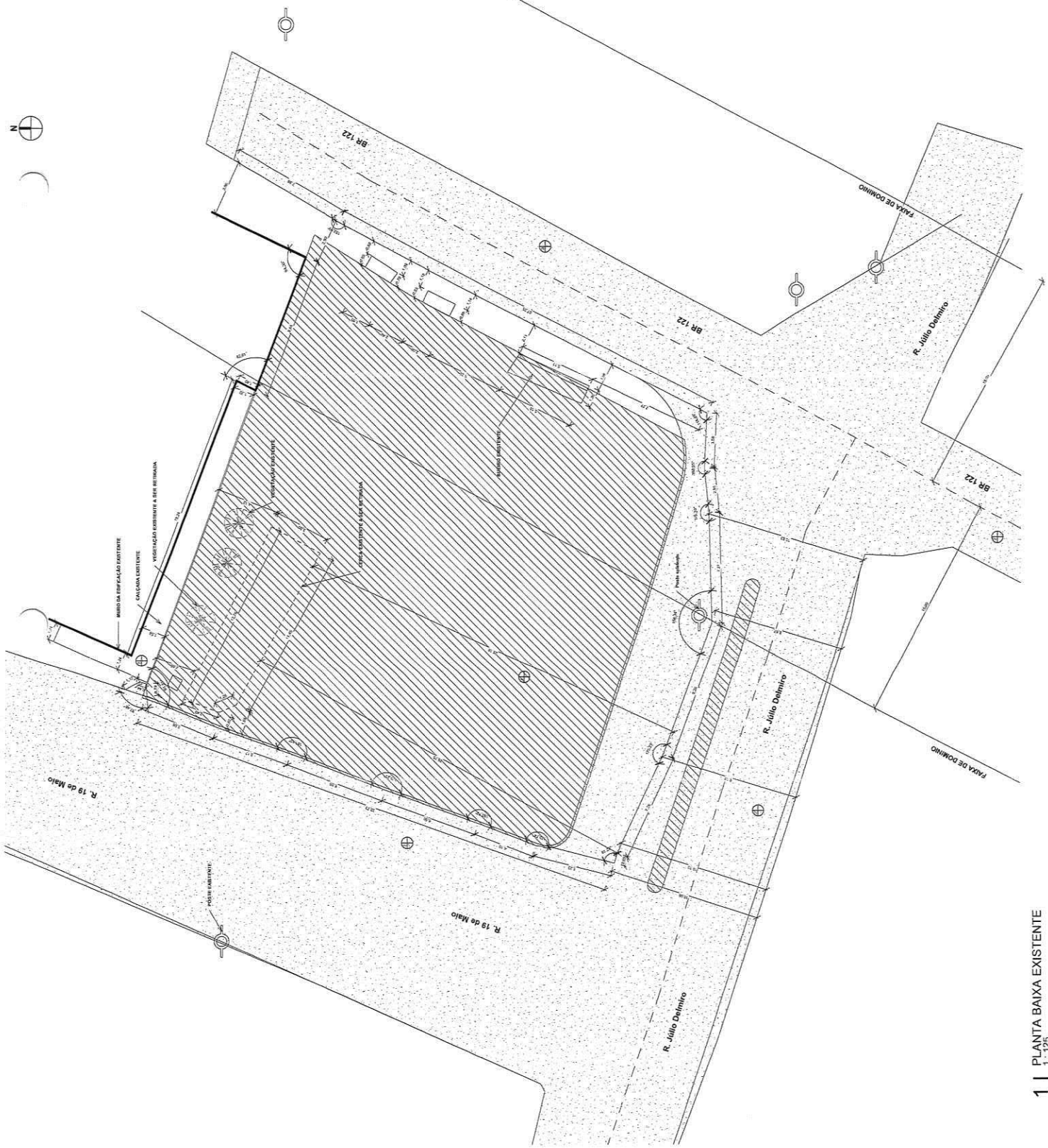

QUADRO DE PISO		
COD.	DESCRIÇÃO	ÁREA
01	PISO INTERMEDIÁRIO DE 15 CM DE esp. COM REVESTIMENTO DE CIMENTO PORTLAND	17,500 m <sup>2</sup>
02	PISO INTERMEDIÁRIO DE 15 CM DE esp. COM REVESTIMENTO DE CIMENTO PORTLAND	131,100 m <sup>2</sup>
03	PISO INTERMEDIÁRIO DE 15 CM DE esp. COM REVESTIMENTO DE CIMENTO PORTLAND	29,933 m <sup>2</sup>
04	PISO INTERMEDIÁRIO DE 15 CM DE esp. COM REVESTIMENTO DE CIMENTO PORTLAND	29,933 m <sup>2</sup>
05	PISO INTERMEDIÁRIO DE 15 CM DE esp. COM REVESTIMENTO DE CIMENTO PORTLAND	2,141 m <sup>2</sup>
06	PISO INTERMEDIÁRIO DE 15 CM DE esp. COM REVESTIMENTO DE CIMENTO PORTLAND	15,900 m <sup>2</sup>
07	PISO INTERMEDIÁRIO DE 15 CM DE esp. COM REVESTIMENTO DE CIMENTO PORTLAND	15,900 m <sup>2</sup>
08	PISO INTERMEDIÁRIO DE 15 CM DE esp. COM REVESTIMENTO DE CIMENTO PORTLAND	15,900 m <sup>2</sup>
QUADRO DE MEIO FIO		
COD.	DESCRIÇÃO	COMPRIMENTO
01	MEIO FIO DE CONCRETO DE 15 CM DE esp. COM REVESTIMENTO DE CIMENTO PORTLAND	16,117 m
02	MEIO FIO DE CONCRETO DE 15 CM DE esp. COM REVESTIMENTO DE CIMENTO PORTLAND	26,357 m
QUADRO DE AMBIENTES		
AMBIENTES	PERÍMETRO	ÁREA
ACORDADA DE ALUMÍNIO	20,80 m	36,00 m <sup>2</sup>
ALVARO DE ALUMÍNIO	21,00 m	36,00 m <sup>2</sup>
COZINHA DE ALUMÍNIO	21,00 m	36,00 m <sup>2</sup>
LABORATÓRIO	35,00 m	105,00 m <sup>2</sup>
LAVABO	10,00 m	10,00 m <sup>2</sup>
LAVABO	10,00 m	10,00 m <sup>2</sup>
LABORATÓRIO	35,00 m	105,00 m <sup>2</sup>
LABORATÓRIO	35,00 m	105,00 m <sup>2</sup>
LABORATÓRIO	35,00 m	105,00 m <sup>2</sup>
LABORATÓRIO	35,00 m	105,00 m <sup>2</sup>
QUADRO DE MOBILIÁRIOS		
COD.	DESCRIÇÃO	QTD.
01	MÓDULO DE PAINEL COM TELA DE 120 CM X 60 CM	2
02	MÓDULO DE PAINEL COM TELA DE 120 CM X 60 CM	4
03	MÓDULO DE PAINEL COM TELA DE 120 CM X 60 CM	4

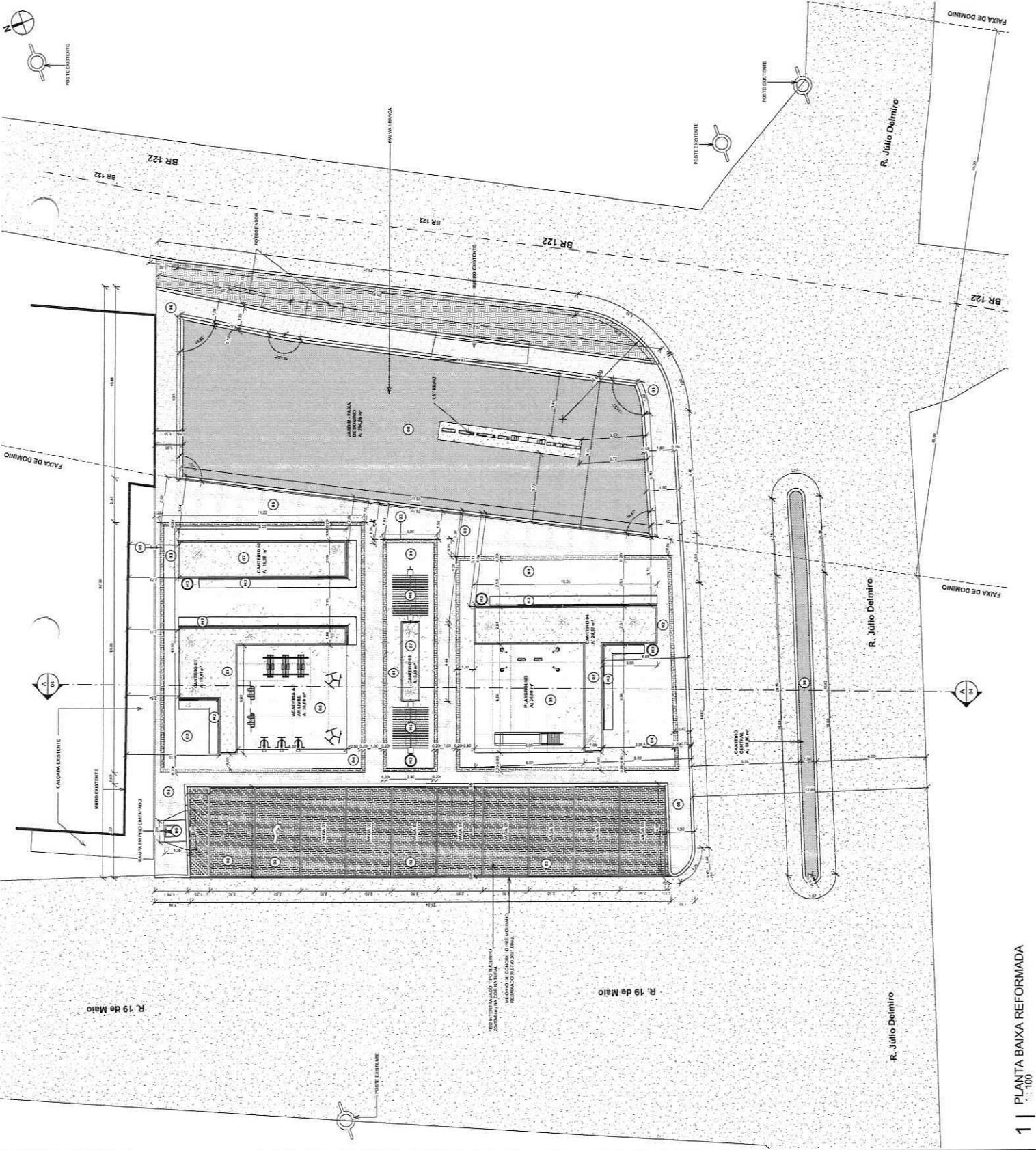

PROPOSTA		AUTORIZAÇÃO	
PROPOSTA	02/07	PROPOSTA	02/07
PREFEITURA MUNICIPAL DE SOLOMOPOLE			
PROJETO DE CONSTRUÇÃO DE PRÉDIO NA LOCALIDADE DE SÃO JOSE DO			
MUNICÍPIO DE SOLOMOPOLE			
PROJETO ARQUITETÔNICO			
PLANTA BAIXA REFORMADA			
LOCAL	SOLOMOPOLE - GOIÁS	PROFESSOR	JOÃO CARLOS DE OLIVEIRA
PROFESSOR	JOÃO CARLOS DE OLIVEIRA	PROFESSOR	JOÃO CARLOS DE OLIVEIRA
DESENHISTA	JOÃO CARLOS DE OLIVEIRA	DESENHISTA	JOÃO CARLOS DE OLIVEIRA
PROFESSOR	JOÃO CARLOS DE OLIVEIRA	PROFESSOR	JOÃO CARLOS DE OLIVEIRA

1 | PLANTA BAIXA REFORMADA  
1:100



PREFEITURA MUNICIPAL DE SOLOMOPOLE  
PROJETO DE CONSTRUÇÃO DE PRÉDIO NA LOCALIDADE DE SÃO JOSE DO  
MUNICÍPIO DE SOLOMOPOLE  
PROJETO ARQUITETÔNICO  
PLANTA BAIXA REFORMADA

PROPOSTA		AUTORIZAÇÃO	
PROPOSTA	02/07	PROPOSTA	02/07
PREFEITURA MUNICIPAL DE SOLOMOPOLE			
PROJETO DE CONSTRUÇÃO DE PRÉDIO NA LOCALIDADE DE SÃO JOSE DO			
MUNICÍPIO DE SOLOMOPOLE			
PROJETO ARQUITETÔNICO			
PLANTA BAIXA REFORMADA			
LOCAL	SOLOMOPOLE - GOIÁS	PROFESSOR	JOÃO CARLOS DE OLIVEIRA
PROFESSOR	JOÃO CARLOS DE OLIVEIRA	PROFESSOR	JOÃO CARLOS DE OLIVEIRA
DESENHISTA	JOÃO CARLOS DE OLIVEIRA	DESENHISTA	JOÃO CARLOS DE OLIVEIRA
PROFESSOR	JOÃO CARLOS DE OLIVEIRA	PROFESSOR	JOÃO CARLOS DE OLIVEIRA

**LEGENDA**

MATERIAL	QUANTIDADE
PISO INTERTRAVADO TPO 100 (MISTURADO COM CORTA LAMA)	17,750 m <sup>2</sup>
PISO INTERTRAVADO TPO 150 (MISTURADO COM CORTA LAMA)	111,01 m <sup>2</sup>
PISO TPO 150 (MISTURADO COM CORTA LAMA)	276,22 m <sup>2</sup>
PISO INTERTRAVADO TPO 100 (MISTURADO COM CORTA LAMA)	29,33 m <sup>2</sup>
PISO PREPARADO DISTANÇAS EM LANTAS DE CONCRETO	72,00 m <sup>2</sup>
BAIXA EM PISO ENTIBADO	2,41 m <sup>2</sup>
GRAFIA SÃO CARLOS	86,78 m <sup>2</sup>
FORMAÇÃO VERTICAL - MALVA BRANCA	210,27 m <sup>2</sup>
MEIO TUBO DE CONCRETO PRE-MOLDADO (Ø=40x36x1,00m)	208,12 m
MEIO TUBO DE CONCRETO PRE-MOLDADO (Ø=40x36x1,00m)	90,11 m
MEIO TUBO DE CONCRETO PRE-MOLDADO (Ø=40x36x1,00m)	26,35 m



**APROVAÇÃO:**

PROPOSTANTE: **Robson Colares**  
PROJ. CIVIL

PROF.º REG. Nº: **44524/2012**

PISCINISTA

PREF.º REG. Nº: **03707**

PREF.º REG. Nº: **03707**

PROJETO DE CONSTRUÇÃO DE PRACAS NA LOCALIDADE DE SÃO JOSÉ NO MUNICÍPIO DE SOLONÓPOLE

**PROJETO ARQUITETÔNICO**

PLANTA DE PAGINAÇÃO DE PISO

**ARQUITETO**

PROF.º REG. Nº: **24348/2010**

TÍTULO: **SÃO JOSÉ - BARRAGEM Nº 02**

FOLHA Nº: **03/07**

PROJ. REG. Nº: **24348/2010**

PROF.º REG. Nº: **24348/2010**

PROF.º REG. Nº: **24348/2010**

PROF.º REG. Nº: **24348/2010**

PROF.º REG. Nº: **24348/2010**

PROF.º REG. Nº: **24348/2010**

PROF.º REG. Nº: **24348/2010**

PROF.º REG. Nº: **24348/2010**



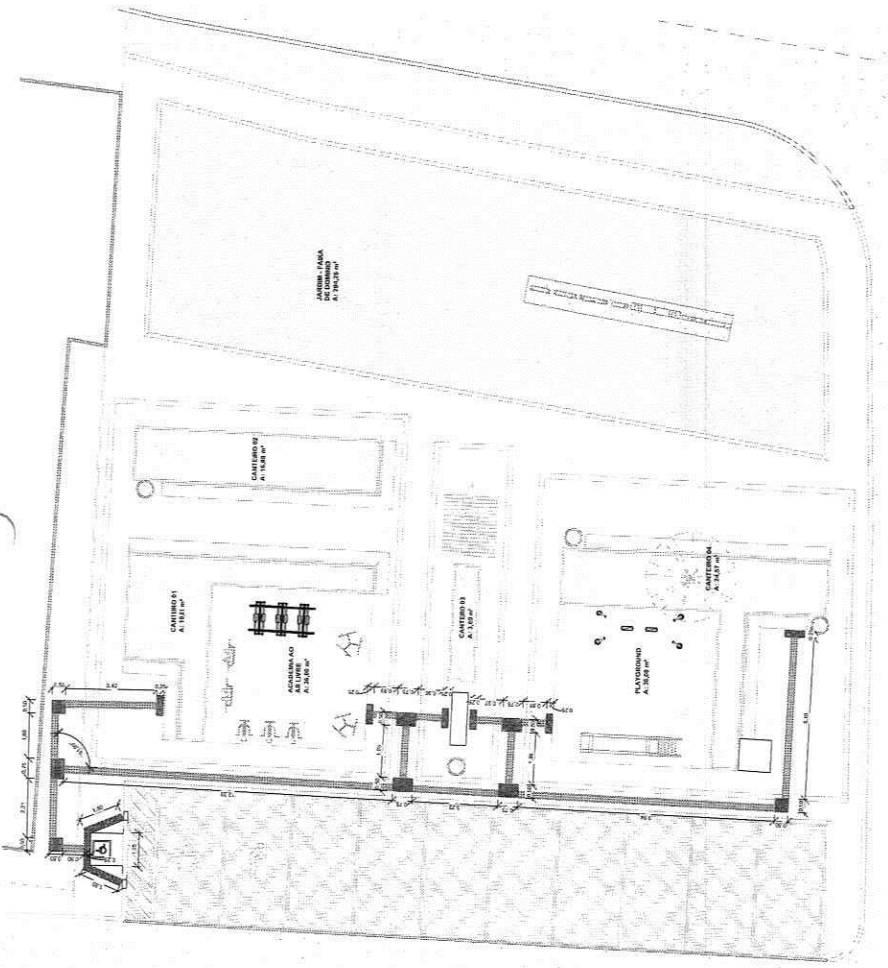

1 | PLANTA DE ACESSIBILIDADE  
1 : 100

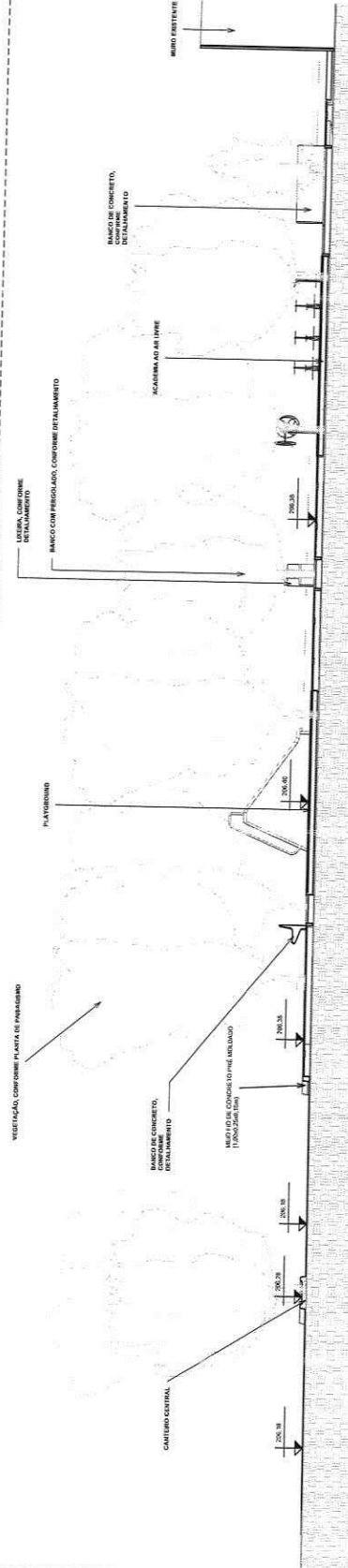

2 | CORTE AA  
1 : 75

QUADRO DE ESPECIFICAÇÃO

LEGENDA DE DESENHOS

PROJETO	PROJETO DE ACESSIBILIDADE	PROJETO DE ACESSIBILIDADE	PROJETO DE ACESSIBILIDADE	PROJETO DE ACESSIBILIDADE
PROJETO	PROJETO DE ACESSIBILIDADE	PROJETO DE ACESSIBILIDADE	PROJETO DE ACESSIBILIDADE	PROJETO DE ACESSIBILIDADE
PROJETO	PROJETO DE ACESSIBILIDADE	PROJETO DE ACESSIBILIDADE	PROJETO DE ACESSIBILIDADE	PROJETO DE ACESSIBILIDADE

QUADRO LEGENDA - PISO TÁTIL

PROJETO	PROJETO DE ACESSIBILIDADE	PROJETO DE ACESSIBILIDADE	PROJETO DE ACESSIBILIDADE	PROJETO DE ACESSIBILIDADE
PROJETO	PROJETO DE ACESSIBILIDADE	PROJETO DE ACESSIBILIDADE	PROJETO DE ACESSIBILIDADE	PROJETO DE ACESSIBILIDADE
PROJETO	PROJETO DE ACESSIBILIDADE	PROJETO DE ACESSIBILIDADE	PROJETO DE ACESSIBILIDADE	PROJETO DE ACESSIBILIDADE

APROVAÇÃO:

PROJETO ARQUITETO: *Barbara Regina da Silva*  
 PROJETO ARQUITETO: *Barbara Regina da Silva*  
 PROJETO ARQUITETO: *Barbara Regina da Silva*

**JUA BARRIS**  
 PROJETO ARQUITETO

PREFEITURA MUNICIPAL DE SOLOMONÓPOLE  
 PROJETO DE CONSTRUÇÃO DE PRACAS NA LOCALIDADE DE SÃO JOSÉ NO MUNICÍPIO DE SOLOMONÓPOLE

PROJETO ARQUITETÔNICO  
 PLANTA PLANTA DE ACESSIBILIDADE E CORTE AA

PROJETO ARQUITETO: *Barbara Regina da Silva*  
 PROJETO ARQUITETO: *Barbara Regina da Silva*  
 PROJETO ARQUITETO: *Barbara Regina da Silva*

PROJETO	PROJETO DE ACESSIBILIDADE	PROJETO DE ACESSIBILIDADE	PROJETO DE ACESSIBILIDADE	PROJETO DE ACESSIBILIDADE
PROJETO	PROJETO DE ACESSIBILIDADE	PROJETO DE ACESSIBILIDADE	PROJETO DE ACESSIBILIDADE	PROJETO DE ACESSIBILIDADE
PROJETO	PROJETO DE ACESSIBILIDADE	PROJETO DE ACESSIBILIDADE	PROJETO DE ACESSIBILIDADE	PROJETO DE ACESSIBILIDADE

**QUADRO DE FORMAÇÃO VEGETAL**

EM PLANTA	IMAGEM	DESCRIÇÃO	PRESENTE	ÁREA
		GRUPO DE CACTUS	NO	16,73 m <sup>2</sup>
		ÁRVORE BRANCA	SI	19,82 m <sup>2</sup>

**QUADRO DE VEGETAÇÃO**

COD.	Imagem	NOME POPULAR	NOME CIENTIFICO	ALTURA	QUANTZ. (UD)
01		DE BODO	TABLESIA IMPERIALIS ROSE	5,00 m	7
02		ÁRVORE BRANCA	AMORALICHA BRANCA	6,00 m	7
03		ÁRVORE BRANCA	PLUMERIA BRANCA	5,00 m	7

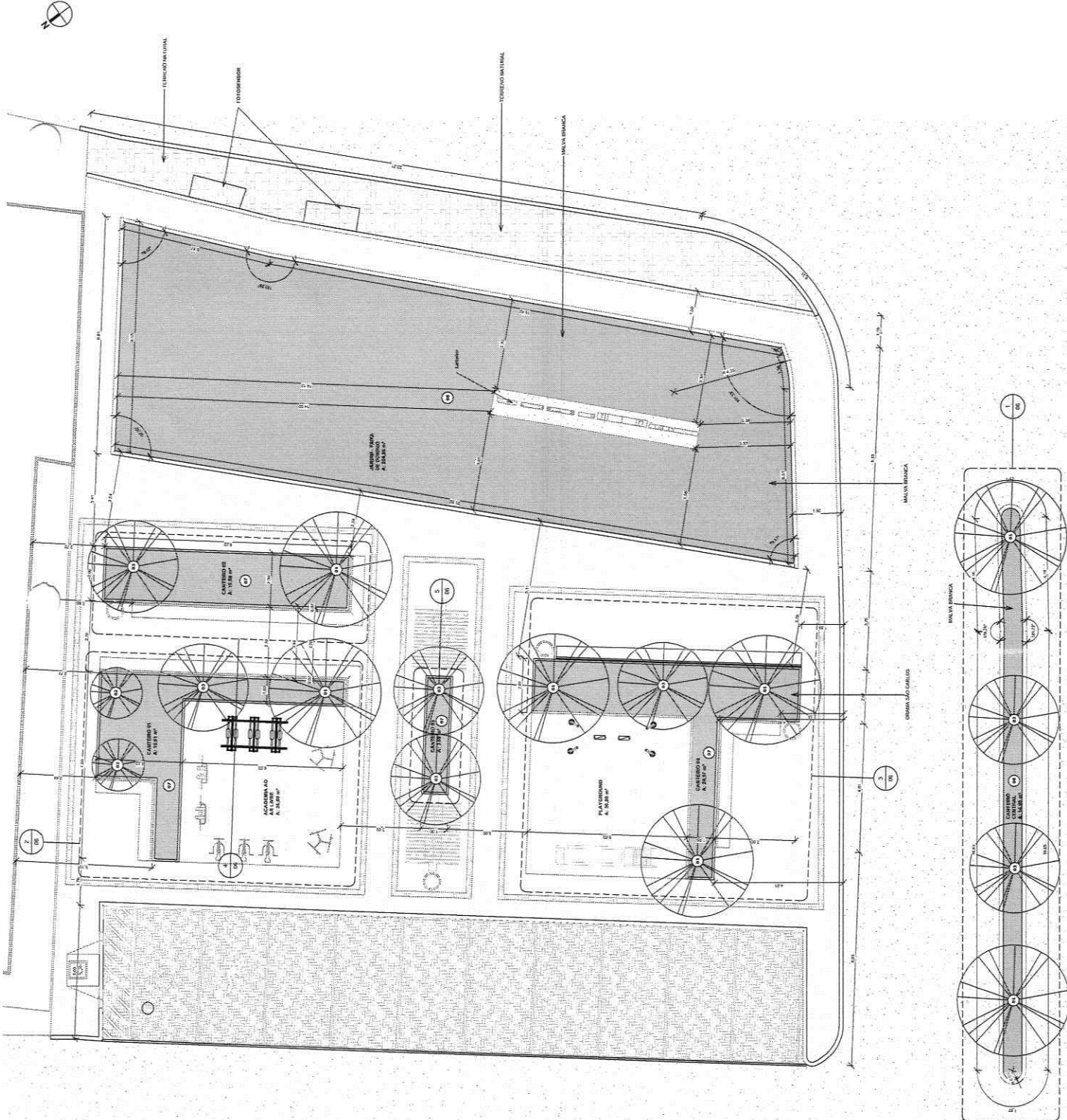

**1 | PLANTA DE PAISAGISMO**  
1:75

**APROVAÇÃO:**

PROJETO ARQUITETÔNICO

PREFEITURA MUNICIPAL DE SOLOMOPOLE  
MUNICÍPIO DE SOLOMOPOLE

PROJETO DE CONSTRUÇÃO DE TRACAS NA LOCALIDADE DE SÃO JOSÉ NO MUNICÍPIO DE SOLOMOPOLE

PLANTA DE PAISAGISMO

DATA: 05/07/2023

PROFESSOR: JOSE EDUARDO DE SOUZA

PROFESSORA: JOSE EDUARDO DE SOUZA

PROFESSOR: JOSE EDUARDO DE SOUZA

PROFESSORA: JOSE EDUARDO DE SOUZA

PROFESSOR: JOSE EDUARDO DE SOUZA

PROFESSORA: JOSE EDUARDO DE SOUZA

QUADRO DE AMBIENTES		
AMBIENTES	PERÍMETRO	ÁREA
CORREDOR AO LONGO DO LADO	33,97 m	33,97 m²
CANTINHO	10,70 m	10,70 m²
CANTINHO	10,70 m	10,70 m²
CANTINHO	10,70 m	10,70 m²
CANTINHO	10,70 m	10,70 m²
CANTINHO	10,70 m	10,70 m²
COZINHA	25,27 m	25,27 m²
SALA DE ALMOÇO	26,57 m	26,57 m²
LABORATÓRIO	62,11 m	62,11 m²
SALA DE ESPERA	23,53 m	23,53 m²
<b>TOTAL</b>	<b>213,98 m</b>	<b>213,98 m²</b>

507

APROVAÇÃO:

PREFEITURA MUNICIPAL DE SOLOMOPOLE  
 PREFEITO: MARCELO AUGUSTO DE SOUZA  
 SECRETÁRIO MUNICIPAL DE ADMINISTRAÇÃO: CARLOS EDUARDO DE SOUZA  
 SECRETÁRIO MUNICIPAL DE SAÚDE: ANTONIO CARLOS DE SOUZA  
 SECRETÁRIO MUNICIPAL DE EDUCAÇÃO: JOÃO PAULO DA SILVA  
 SECRETÁRIO MUNICIPAL DE ECONOMIA: EDUARDO DE SOUZA  
 SECRETÁRIO MUNICIPAL DE CULTURA: CARLOS EDUARDO DE SOUZA  
 SECRETÁRIO MUNICIPAL DE DESENVOLVIMENTO URBANO: CARLOS EDUARDO DE SOUZA  
 SECRETÁRIO MUNICIPAL DE TRANSPORTES E TRÁFICO: CARLOS EDUARDO DE SOUZA  
 SECRETÁRIO MUNICIPAL DE PLANEJAMENTO E GESTÃO: CARLOS EDUARDO DE SOUZA  
 SECRETÁRIO MUNICIPAL DE GESTÃO DE MATERIAIS: CARLOS EDUARDO DE SOUZA  
 SECRETÁRIO MUNICIPAL DE GESTÃO DE PESSOAS: CARLOS EDUARDO DE SOUZA  
 SECRETÁRIO MUNICIPAL DE GESTÃO DE TI: CARLOS EDUARDO DE SOUZA  
 SECRETÁRIO MUNICIPAL DE GESTÃO DE LOGÍSTICA: CARLOS EDUARDO DE SOUZA

PROJETO ARQUITETÔNICO

PROJETO	PROJETO DE CONSTRUÇÃO DE PRACAS NA LOCALIDADE DE SÃO JOSE NO MUNICÍPIO DE SOLOMOPOLE
PROJETA	ADRIANO AUGUSTO DE SOUZA
PROJETA	ADRIANO AUGUSTO DE SOUZA
PROJETA	ADRIANO AUGUSTO DE SOUZA
PROJETA	ADRIANO AUGUSTO DE SOUZA
PROJETA	ADRIANO AUGUSTO DE SOUZA

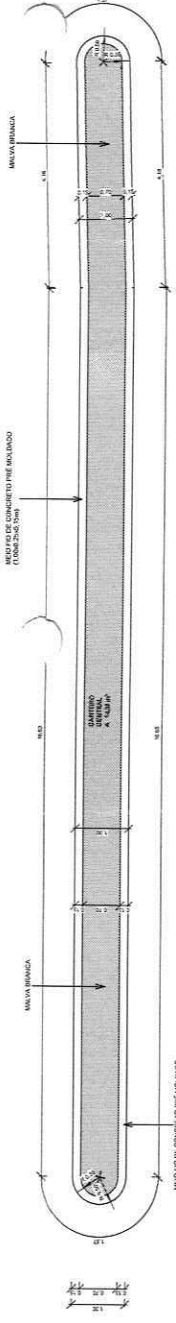

1 | DET. CANTEIRO CENTRAL  
1 : 50

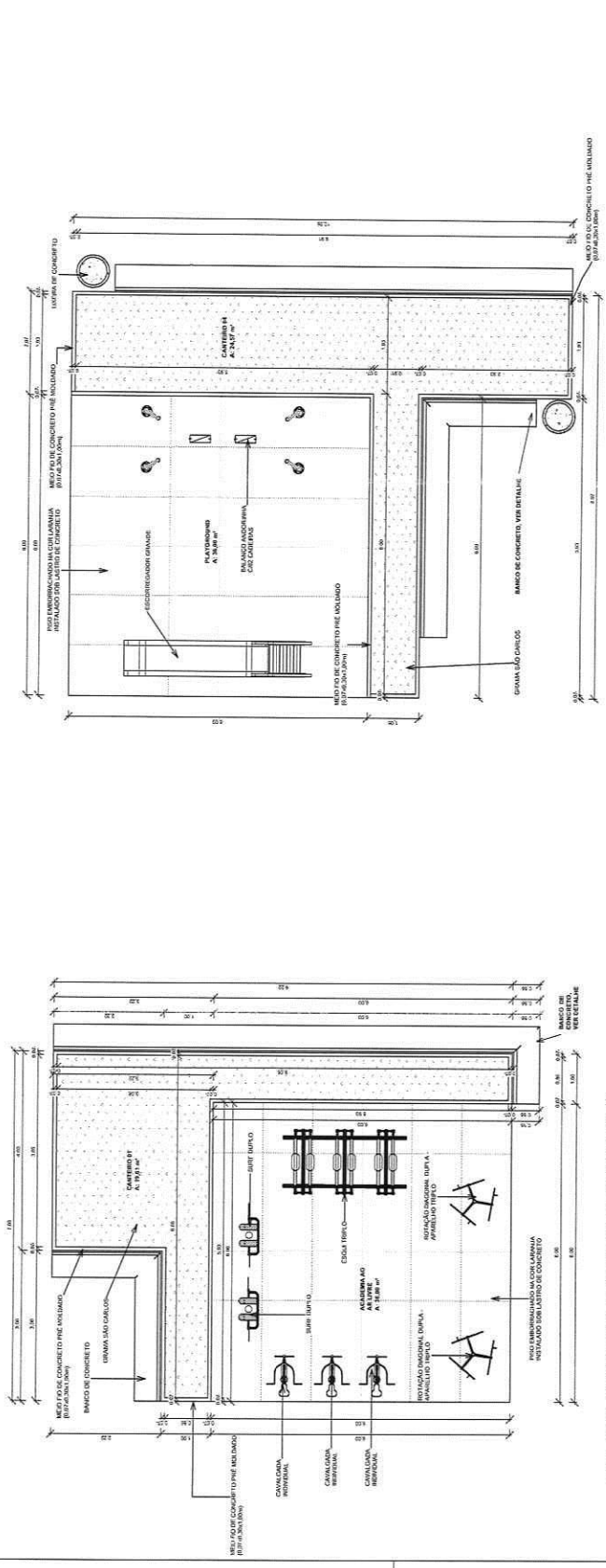

3 | DET. PLAYGROUND E CANTEIRO 04  
3 : 50

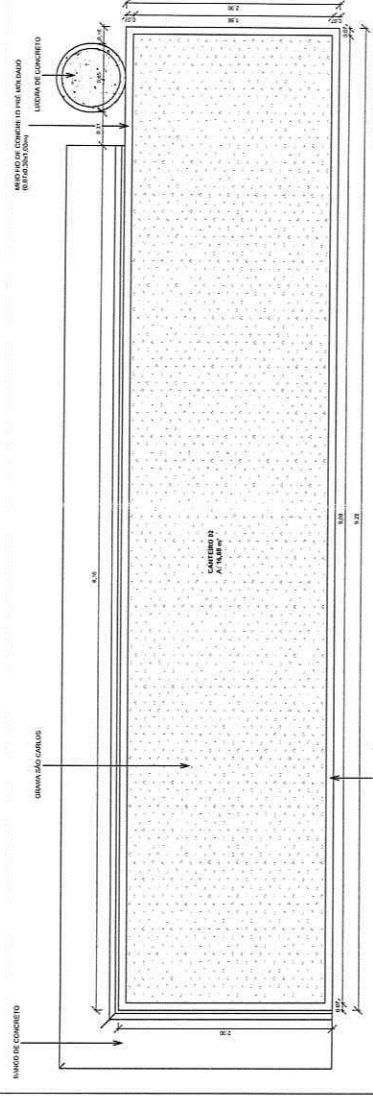

2 | DET. ACADEMIA AO AR LIVRE E CANTEIRO 01  
2 : 50

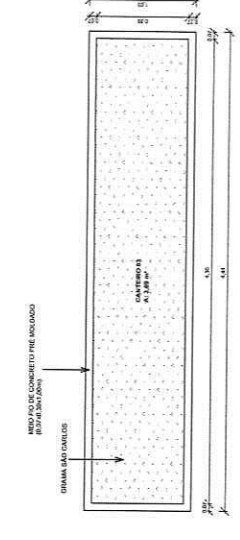

4 | DET. CANTEIRO 02  
4 : 25

5 | DET. CANTEIRO 03  
5 : 25

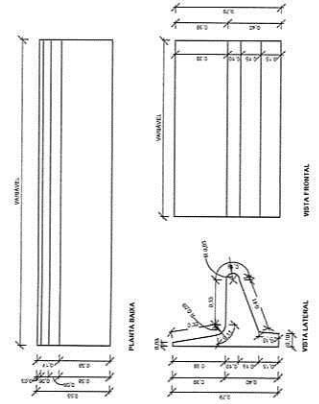

DET. BANCO DE CONCRETO ARMADO  
1:20

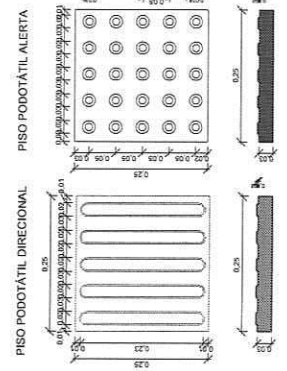

DET. PISO PODOTÁTIL  
1:5

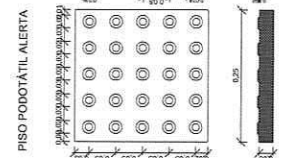

PISO PODOTÁTIL ALERTA

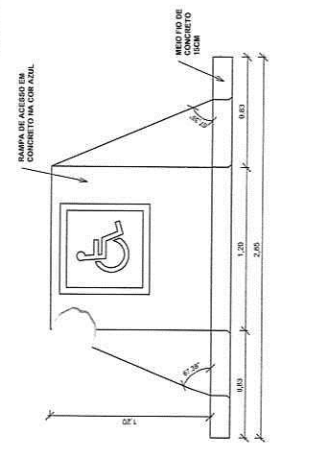

DET. DE RAMPA  
1:20

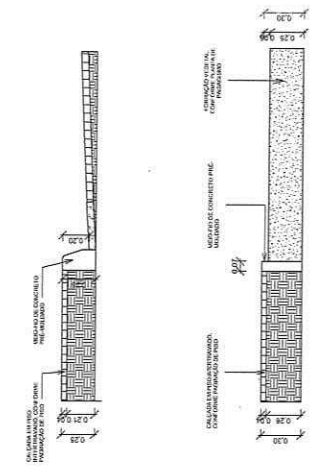

DET. MEIO-FIO  
1:20

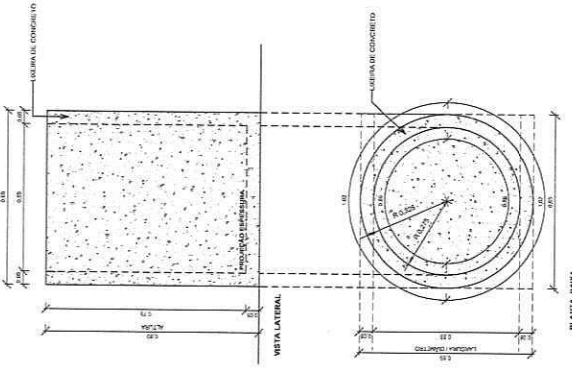

DET. LIXEIRA  
1:10

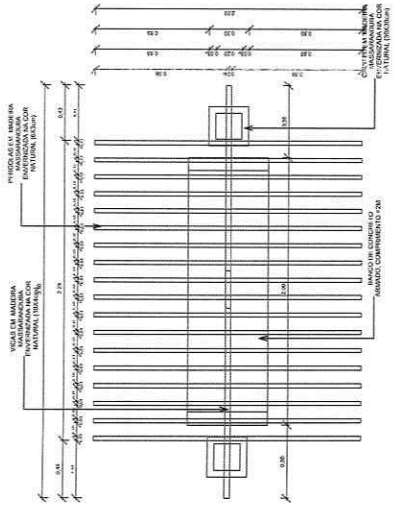

PLANTA BAIXA

DET. PERGOLADO  
1:20

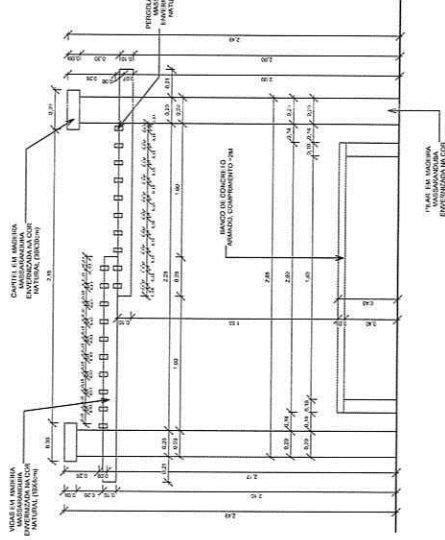

VISTA LATERAL

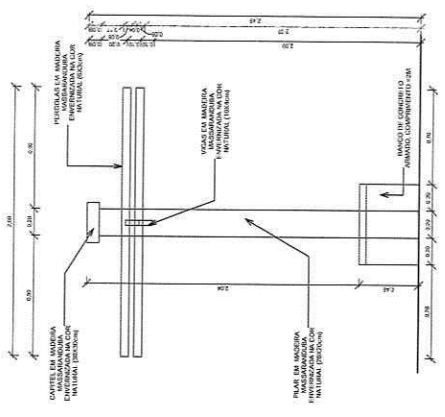

VISTA FRONTAL

APROVAÇÃO:

538

PROJETO LADO: JOTA BARRIOS ARQUITETOS  
PROJETO: JOTA BARRIOS ARQUITETOS  
PROJETO: JOTA BARRIOS ARQUITETOS

PREFEITURA MUNICIPAL DE SOLOMOPOLE	
PROJETO DE CONSTRUÇÃO DE PRACAS NA LOCALIDADE DE SAO JOSE NO MUNICIPIO DE SOLOMOPOLE	
PROJETO ARQUITETONICO	
DETALHES CONSTRUTIVOS	
LOCAL	SÃO JOSE DO CORONEL - CE
PROJETA	ROBERTO FORTOLANCA/ARQUITETO - ANDRÉ LUIZ DE LIMA/ARQUITETO - ADRIANA LOPES/ARQUITETA
PROFESSOR	PREFEITURA MUNICIPAL DE SOLOMOPOLE
ESTABELEÇA	LAPTA/ARQUITETA
ARQUITETO	ANDRÉ LUIZ DE LIMA/ARQUITETO - ADRIANA LOPES/ARQUITETA









## Registro de Responsabilidade Técnica - RRT

**1. RESPONSÁVEL TÉCNICO**

Nome Civil/Social: ROBERTO BRIGIDO COELHO NUNES  
Título Profissional: Arquiteto(a) e Urbanista

CPF: 815.XXX.XXX-34  
Nº do Registro: 00A2483661

**1.1 Empresa Contratada**

Razão Social: JOTA BARROS PROJETOS E ASSESSORIA TECNICA LTDA  
Período de Responsabilidade Técnica: 04/03/2020 - sem data fim

CNPJ: 07.XXX.XXX/0001-62  
Nº Registro: PJ241610

**2. DETALHES DO RRT**

Nº do RRT: SI12315536R01CT001  
Data de Cadastro: 27/05/2024  
Data de Registro: 27/05/2024

Modalidade: RRT SIMPLES  
Forma de Registro: RETIFICADOR  
Forma de Participação: INDIVIDUAL

**2.1 Valor do RRT**

DOCUMENTO ISENTO DE PAGAMENTO

**3. DADOS DO SERVIÇO/CONTRATANTE****3.1 Serviço 001**

Contratante: PREFEITURA MUNICIPAL DE SOLONOPOLE  
Tipo: Pessoa Jurídica de Direito Público  
Valor do Serviço/Honorários: R\$10.000,00

CPF/CNPJ: 07.XXX.XXX/0001-57  
Data de Início: 04/05/2022  
Data de Previsão de Término: 04/05/2023

**3.1.1 Endereço da Obra/Serviço**

País: Brasil  
Tipo Logradouro: RUA  
Logradouro: DR QUEIROZ LIMA  
Bairro: CENTRO

CEP: 63620000  
Nº: 330  
Complemento:  
Cidade/UF: Solonópolis/CE

**3.1.2 Atividade(s) Técnica(s)**

Grupo: PROJETO  
Atividade: 1.10.1 - Memorial descritivo  
Grupo: PROJETO  
Atividade: 1.8.3 - Projeto urbanístico  
Grupo: PROJETO  
Atividade: 1.10.3 - Orçamento  
Grupo: PROJETO  
Atividade: 1.10.4 - Cronograma  
Grupo: PROJETO  
Atividade: 1.5.7 - Projeto de instalações elétricas prediais de baixa tensão  
Grupo: PROJETO  
Atividade: 1.6.3 - Projeto de arquitetura paisagística

Quantidade: 3,00  
Unidade: unidade  
Quantidade: 3,00  
Unidade: unidade  
Quantidade: 3,00  
Unidade: unidade  
Quantidade: 3,00  
Unidade: unidade  
Quantidade: 3,00  
Unidade: unidade  
Quantidade: 3,00  
Unidade: unidade



Grupo: PROJETO  
Atividade: 1.1.6 - Projeto de adequação de acessibilidade

Quantidade: 3,00  
Unidade: unidade

### 3.1.3 Tipologia

Tipologia: Público

### 3.1.4 Descrição da Obra/Serviço

ELABORAÇÃO DE PROJETO E ORÇAMENTO PARA CONSTRUÇÃO DE PRAÇAS NA LOCALIDADE DE SÃO JOSÉ NO MUNICÍPIO DE SOLONÓPOLE/CE.

### 3.1.5 Declaração de Acessibilidade

Declaro o atendimento às regras de acessibilidade previstas em legislação e em normas técnicas pertinentes para as edificações abertas ao público, de uso público ou privativas de uso coletivo, conforme § 1º do art. 56 da Lei nº 13146, de 06 de julho de 2015.

## 4. RRT VINCULADO POR FORMA DE REGISTRO

Nº do RRT	Contratante	Forma de Registro	Data de Registro
SI12315536R01CT001	PREFEITURA MUNICIPAL DE SOLONOPOLE	RETIFICADOR	27/05/2024

## 5. DECLARAÇÃO DE VERACIDADE

Declaro para os devidos fins de direitos e obrigações, sob as penas previstas na legislação vigente, que as informações cadastradas neste RRT são verdadeiras e de minha responsabilidade técnica e civil.

## 6. ASSINATURA ELETRÔNICA

Documento assinado eletronicamente por meio do SICCAU do arquiteto(a) e urbanista ROBERTO BRIGIDO COELHO NUNES, registro CAU nº 00A2483661, na data e hora: 27/05/2024 12:10:57, com o uso de login e de senha. O **CPF/CNPJ** está oculto visando proteger os direitos fundamentais de liberdade, privacidade e o livre desenvolvimento da personalidade da pessoa natural (**LGPD**)

A autenticidade deste RRT pode ser verificada em: <https://siccau.caubr.gov.br/app/view/sight/externo?form=Servicos>, ou via QRCode.





# RESUMO DO ORÇAMENTO

592

CLIENTE:	PREFEITURA MUNICIPAL DE SOLONÓPOLE	DATA : 14/05/2024	BDI : 29,77%		
OBRA:	URBANIZAÇÃO DA PRAÇA DO LARGO NA LOCALIDADE DO SÃO JOSÉ	FUNTE	VERSÃO	HORA	MES
LOCAL:	SOLONÓPOLE CE	SEINFRA	028.1 COM DESONERAÇÃO	84,44%	47,48%
		SINAPI	2024/04 COM DESONERAÇÃO	85,06%	47,67%
		PRÓPRIA	PRÓPRIA	0,00%	0,00%

CÓDIGO	DESCRIÇÃO	PREÇO TOTAL	%
1	SERVIÇOS PRELIMINARES	R\$ 15.397,81	18,16%
2	DEMOLIÇÃO E RETIRADAS	R\$ 4.438,21	5,24%
3	PAVIMENTAÇÃO	R\$ 20.425,62	24,09%
4	URBANIZAÇÃO	R\$ 663,03	0,78%
5	ACESSIBILIDADE	R\$ 613,55	0,72%
6	ACADEMIA AO AR LIVRE	R\$ 14.904,28	17,58%
7	PLAYGROUND	R\$ 2.175,97	2,57%
8	MOBILIÁRIO URBANO	R\$ 2.556,30	3,02%
9	PERGOLADO	R\$ 12.282,10	14,49%
	INSTALAÇÕES ELÉTRICAS	R\$ 9.571,66	11,29%
11	LIMPEZA GERAL	R\$ 1.749,28	2,06%
		VALOR BDI TOTAL:	R\$ 19.449,20 100,00%
		VALOR ORÇAMENTO:	R\$ 65.328,61
		VALOR TOTAL:	R\$ 84.777,81

  
Roberto Brígido Coelho Nunes  
Arquiteto e Urbanista  
CAU N° A 248366-1

**PLANILHA ORÇAMENTAR**

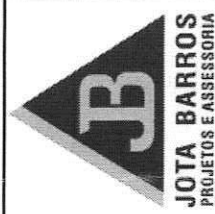

CLIENTE:	PREFEITURA MUNICIPAL DE SOLONÓPOLE		
OBRA:	URBANIZAÇÃO DA PRAÇA DO LARGO NA LOCALIDADE DO SÃO JOSÉ		
LOCAL:	SOLONÓPOLE CE		
DATA:	14/05/2024	BDI:	29,77%
FONTE	VERSÃO	HORA	MES
SEINFRA	028.1 COM DESONERAÇÃO	84,44%	47,48%
SINAPI	2024/04 COM DESONERAÇÃO	85,06%	47,67%
PRÓPRIA	PRÓPRIA	0,00%	0,00%

ITEM	CÓDIGO	DESCRIÇÃO	FONTE	UNIDADE	QTD	VALOR UNITÁRIO R\$		PREÇO TOTAL R\$	PESO (%)
						SEM BDI	COM BDI		
<b>1</b>		<b>SERVIÇOS PRELIMINARES</b>							
<b>1.1</b>		<b>CANTEIRO DE OBRA</b>							
1.1.1	C3233	REGULARIZAÇÃO DO SUB-LEITO	SEINFRA	M2	104,31	R\$ 2,90	R\$ 3,76	R\$ 392,21	0,46%
1.1.2	C2316	TAPUME DE CHAPA DE MADEIRA COMPENSADA E= 6mm C/ABERTURA E PORTÃO	SEINFRA	M2	99,50	R\$ 116,21	R\$ 150,81	R\$ 15.005,60	17,70%
<b>2</b>		<b>DEMOLIÇÃO E RETIRADAS</b>							
2.1	C1066	DEMOLIÇÃO DE PISO CIMENTADO SOBRE LASTRO DE CONCRETO	SEINFRA	M2	106,47	R\$ 27,14	R\$ 35,22	R\$ 3.749,87	4,42%
2.2	C3373	RETIRADA DE MEIO FIO DE PEDRA GRANÍTICA	SEINFRA	M	50,80	R\$ 10,44	R\$ 13,55	R\$ 688,34	0,81%
<b>3</b>		<b>PAVIMENTAÇÃO</b>							
<b>3.1</b>		<b>PISOS</b>							
3.1.1	C5028	PISO INTERTRAVADO TIPO TIJOLINHO (20 X 10 X 4CM), CINZA - COMPACTAÇÃO MECANIZADA	SEINFRA	M2	71,97	R\$ 50,91	R\$ 66,07	R\$ 4.755,06	5,61%
3.1.2	C5027	PISO INTERTRAVADO TIPO TIJOLINHO (20 X 10 X 4CM), COLORIDO - COMPACTAÇÃO MECANIZADA	SEINFRA	M2	12,65	R\$ 59,07	R\$ 76,66	R\$ 969,75	1,14%
3.1.3	C1611	LASTRO DE CONCRETO REGULARIZADO ESP.= 5CM	SEINFRA	M2	25,78	R\$ 45,88	R\$ 59,54	R\$ 1.534,94	1,81%
3.1.4	C4833	PISO EMBORRACHADO, DRENANTE E ANTI-IMPACTO, COMPOSTO POR PARTICULAS DE BORRACHA RECICLADA PRENSADA, PIGMENTADA E ATÓXICA, 50X50X2,5CM (FORNECIMENTO E EXECUÇÃO)	SEINFRA	M2	25,78	R\$ 284,12	R\$ 368,70	R\$ 9.505,09	11,21%
<b>3.2</b>		<b>MEIO-FIO</b>							
3.2.1	C3449	MEIO FIO PRÉ MOLDADO (0,07x0,30x1,00)m C/REJUNTAMENTO	SEINFRA	M	19,89	R\$ 27,49	R\$ 35,67	R\$ 709,48	0,84%
3.2.2	C0367	BANQUETA/ MEIO FIO DE CONCRETO PRÉ-MOLDADO (1,00x0,25x0,15m)	SEINFRA	M	47,38	R\$ 48,00	R\$ 62,29	R\$ 2.951,30	3,48%
<b>4</b>		<b>URBANIZAÇÃO</b>							
4.1	C1429	GRAMA EM ÁREAS EXTERNAS, INCLUSIVE MATERIAL	SEINFRA	M2	11,18	R\$ 15,14	R\$ 19,65	R\$ 219,69	0,26%
4.2	98510	PLANTIO DE ÁRVORE ORNAMENTAL COM ALTURA DE MUDA MENOR OU IGUAL A 2,00 M. AF_05/2018	SINAPI	UN	3,00	R\$ 113,88	R\$ 147,78	R\$ 443,34	0,52%
<b>5</b>		<b>ACESSIBILIDADE</b>							
								<b>R\$ 613,55</b>	<b>0,72%</b>
								<b>R\$ 3.660,78</b>	<b>4,32%</b>
								<b>R\$ 16.764,84</b>	<b>19,78%</b>
								<b>R\$ 4.438,21</b>	<b>5,24%</b>
								<b>R\$ 20.425,62</b>	<b>24,09%</b>
								<b>R\$ 663,03</b>	<b>0,78%</b>
								<b>R\$ 613,55</b>	<b>0,72%</b>

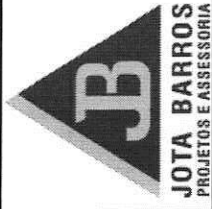

# PLANILHA ORÇAMENTAR

CLIENTE: PREFEITURA MUNICIPAL DE SOLONÓPOLE

OBRA: URBANIZAÇÃO DA PRAÇA DO LARGO NA LOCALIDADE DO SÃO JOSÉ

LOCAL: SOLONÓPOLE CE

DATA: 14/05/2024

BDI: 29,77%

VERSÃO: HORA MES

SEINFRA 028.1 COM DESONERAÇÃO 84,44% 47,48%

SINAPI 2024/04 COM DESONERAÇÃO 85,06% 47,67%

PRÓPRIA 0,00% 0,00%

ITEM	CÓDIGO	DESCRIÇÃO	FONTE	UNIDADE	QTD	VALOR UNITÁRIO R\$		PREÇO TOTAL R\$	PESO (%)
						SEM BDI	COM BDI		
5.1	C4624	PISO PODOTÁTIL EXTERNO EM PMC ESP. 3CM, ASSENTADO COM ARGAMASSA (FORNECIMENTO E ASSENTAMENTO)	SEINFRA	M2	3,33	R\$ 141,98	R\$ 184,25	R\$ 613,55	0,72%
<b>6</b>		<b>ACADEMIA AO AR LIVRE</b>						<b>R\$ 14.904,28</b>	<b>17,58%</b>
6.1	103192	INSTALAÇÃO DE ROTAÇÃO DIAGONAL DUPLA, APARELHO TRIPLA, EM TUBO DE AÇO CARBONO - EQUIPAMENTO DE GINÁSTICA PARA ACADEMIA AO AR LIVRE / ACADEMIA DA TERCEIRA IDADE - ATI, INSTALADO SOBRE SOLO. AF. 10/2021	SINAPI	UN	1,00	R\$ 2.532,84	R\$ 3.286,87	R\$ 3.286,87	3,88%
6.2	103194	INSTALAÇÃO DE SURF DUPLO, EM TUBO DE AÇO CARBONO - EQUIPAMENTO DE GINÁSTICA PARA ACADEMIA AO AR LIVRE / ACADEMIA DA TERCEIRA IDADE - ATI, INSTALADO SOBRE SOLO. AF. 10/2021	SINAPI	UN	1,00	R\$ 2.809,54	R\$ 3.645,94	R\$ 3.645,94	4,30%
6.3	103185	INSTALAÇÃO DE ESQUI TRIPLA, EM TUBO DE AÇO CARBONO - EQUIPAMENTO DE GINÁSTICA PARA ACADEMIA AO AR LIVRE / ACADEMIA DA TERCEIRA IDADE - ATI, INSTALADO SOBRE PISO DE CONCRETO EXISTENTE. AF. 10/2021	SINAPI	UN	1,00	R\$ 6.142,77	R\$ 7.971,47	R\$ 7.971,47	9,40%
<b>7</b>		<b>PLAYGROUND</b>						<b>R\$ 2.175,97</b>	<b>2,57%</b>
7.1	C2997	ESCORREGADOR GRANDE, CONFECÇÃO EM TUBO VAPOR E PINTURA ESMALTE SINTÉTICO	SEINFRA	UN	1,00	R\$ 974,88	R\$ 1.265,10	R\$ 1.265,10	1,49%
7.2	C3641	BALANÇO ANDORINHA C/02 CADEIRAS, CONFECÇÃO EM TUBO VAPOR E PINTURA ESMALTE SINTÉTICO	SEINFRA	UN	1,00	R\$ 701,91	R\$ 910,87	R\$ 910,87	1,07%
<b>8</b>		<b>MOBILIÁRIO URBANO</b>						<b>R\$ 2.556,30</b>	<b>3,02%</b>
8.1	COMP.462	BANCO DE CONCRETO C=2,00	PRÓPRIA	UN	2,00	R\$ 366,70	R\$ 475,87	R\$ 951,74	1,12%
8.2	COMP.406	LIXEIRA DE CONCRETO D= 65 CM	PRÓPRIA	UN	2,00	R\$ 618,23	R\$ 802,28	R\$ 1.604,56	1,89%
<b>9</b>		<b>PERGOLADO</b>						<b>R\$ 12.282,10</b>	<b>14,49%</b>
<b>9.1</b>		<b>FUNDAÇÃO E ESTRUTURA DE CONCRETO</b>						<b>R\$ 977,73</b>	<b>1,15%</b>
9.1.1	C2784	ESCAVAÇÃO MANUAL SOLO DE 1A.CAT. PROF. ATÉ 1.50m	SEINFRA	M3	2,16	R\$ 48,92	R\$ 63,48	R\$ 137,12	0,16%
9.1.2	C1609	LASTRO DE CONCRETO INCLUINDO PREPARO E LANÇAMENTO	SEINFRA	M3	0,04	R\$ 646,46	R\$ 838,91	R\$ 33,56	0,04%
9.1.3	C0830	CONCRETO CICLÓPICO FCK 15 MPa COM AGREGADO ADQUIRIDO	SEINFRA	M3	0,86	R\$ 653,55	R\$ 848,11	R\$ 729,37	0,86%
9.1.4	C0096	REATERRO APILOADO	SEINFRA	M3	1,22	R\$ 49,06	R\$ 63,67	R\$ 77,68	0,09%
<b>9.2</b>		<b>ESTRUTURA DE MADEIRA</b>						<b>R\$ 10.533,28</b>	<b>12,42%</b>
9.2.1	C3721	VIGA DE MADEIRA MACIÇA 10"x 4"	SEINFRA	M	6,76	R\$ 162,50	R\$ 210,88	R\$ 1.425,55	1,68%
9.2.2	C2678	VIGA DE MADEIRA MACIÇA 6" X 3"	SEINFRA	M	72,00	R\$ 71,37	R\$ 92,62	R\$ 6.668,64	7,87%



## PLANILHA ORÇAMENTAR

CLIENTE:	PREFEITURA MUNICIPAL DE SOLONÓPOLE		
OBRA:	URBANIZAÇÃO DA PRAÇA DO LARGO NA LOCALIDADE DO SÃO JOSÉ		
LOCAL:	SOLONÓPOLE CE		
DATA:	14/05/2024	BDI:	29,77%
FONTE		VERSÃO	HORA
SEINFRA		028.1 COM DESONERAÇÃO	84,44%
SINAPI		2024/04 COM DESONERAÇÃO	85,06%
PRÓPRIA		PRÓPRIA	0,00%
			0,00%

ITEM	CÓDIGO	DESCRIÇÃO	FONTE	UNIDADE	QTD	VALOR UNITÁRIO R\$		PREÇO TOTAL R\$	PESO (%)
						SEM BDI	COM BDI		
9.2.3	C3522	PILAR EM MADEIRA LIMPA DE 1a. QUALIDADE 20cmX20cm	SEINFRA	M	14,76	R\$ 127,34	R\$ 165,25	R\$ 2.439,09	2,88%
<b>9.3 PINTURA</b>									
9.3.1	C2667	VERNIZ 3 DEMÃOS EM ESQUADRIAS DE MADEIRA	SEINFRA	M2	22,82	R\$ 26,04	R\$ 33,79	R\$ 771,09	0,91%
<b>10 INSTALAÇÕES ELÉTRICAS</b>									
<b>10.1 CABOS E ELETRODUTOS</b>									
10.1.1	C4377	CABO EM PVC 1000V 2,5 mm <sup>2</sup>	SEINFRA	M	72,78	R\$ 7,17	R\$ 9,30	R\$ 676,85	0,80%
10.1.2	C0554	CABO EM PVC 1000V 4MM2	SEINFRA	M	1,00	R\$ 8,67	R\$ 11,25	R\$ 11,25	0,01%
10.1.3	C0556	CABO EM PVC 1000V 6MM2	SEINFRA	M	0,80	R\$ 10,38	R\$ 13,47	R\$ 10,78	0,01%
10.1.4	C1195	ELETRODUTO PVC ROSC.INCL.CONEXÕES D= 20mm (1/2")	SEINFRA	M	1,00	R\$ 17,01	R\$ 22,07	R\$ 22,07	0,03%
10.1.5	C1194	ELETRODUTO PVC ROSC.INCL.CONEXOES D= 60mm (2")	SEINFRA	M	1,00	R\$ 49,06	R\$ 63,67	R\$ 63,67	0,08%
10.1.6	C1196	ELETRODUTO PVC ROSC.INCL.CONEXÕES D= 25mm (3/4")	SEINFRA	M	36,79	R\$ 18,00	R\$ 23,36	R\$ 859,41	1,01%
10.1.7	C1024	CURVA P/ELETRODUTO PVC ROSC. D= 60mm (2")	SEINFRA	UN	10,00	R\$ 25,64	R\$ 33,27	R\$ 332,70	0,39%
10.1.8	C1713	LUVA P/ELETRODUTO PVC ROSC. D= 60mm (2")	SEINFRA	UN	4,00	R\$ 9,44	R\$ 12,25	R\$ 49,00	0,06%
10.1.9	C1709	LUVA P/ELETRODUTO PVC ROSC. D= 25mm (3/4")	SEINFRA	UN	9,00	R\$ 2,48	R\$ 3,22	R\$ 28,98	0,03%
<b>10.2 CAIXA, QUADRO E DISJUNTORES</b>									
10.2.1	C3504	CAIXA ALVENARIA / REBOCO / C/ TAMPA CONCRETO S/ FUNDO DI=30x30x50 cm	SEINFRA	UN	3,00	R\$ 169,79	R\$ 220,34	R\$ 661,02	0,78%
10.2.2	C1118	DISJUNTOR TRIPOLAR EM QUADRO DE DISTRIBUIÇÃO 10A	SEINFRA	UN	1,00	R\$ 99,06	R\$ 128,55	R\$ 128,55	0,15%
10.2.3	C1122	DISJUNTOR TRIPOLAR EM QUADRO DE DISTRIBUIÇÃO 25A	SEINFRA	UN	1,00	R\$ 99,06	R\$ 128,55	R\$ 128,55	0,15%
10.2.4	C1092	DISJUNTOR MONOPOLAR EM QUADRO DE DISTRIBUIÇÃO 10A	SEINFRA	UN	1,00	R\$ 24,06	R\$ 31,22	R\$ 31,22	0,04%
10.2.5	COMP.8	DISPOSITIVO DE PROTEÇÃO CONTRA SURTO DPS - 275V/ 80KA	PRÓPRIA	UN	4,00	R\$ 228,66	R\$ 296,73	R\$ 1.186,92	1,40%
10.2.6	C4530	DISJUNTOR DIFERENCIAL DR-16A - 40A, 30mA	SEINFRA	UN	1,00	R\$ 160,14	R\$ 207,81	R\$ 207,81	0,25%



# PLANILHA ORÇAMENTAR

CLIENTE:	PREFEITURA MUNICIPAL DE SOLONÓPOLE		
OBRA:	URBANIZAÇÃO DA PRAÇA DO LARGO NA LOCALIDADE DO SÃO JOSÉ		
LOCAL:	SOLONÓPOLE CE		

DATA : 14/05/2024 BDI : 29,77%

FONTE	VERSÃO	HORA	MES
SEINFRA	028.1 COM DESONERAÇÃO	84,44%	47,48%
SINAPI	2024/04 COM DESONERAÇÃO	85,06%	47,67%
PRÓPRIA		0,00%	0,00%

ITEM	CÓDIGO	DESCRIÇÃO	FONTE	UNIDADE	QTD	VALOR UNITÁRIO R\$		PREÇO TOTAL R\$	PESO (%)
						SEM BDI	COM BDI		
10.2.7	C3579	QUADRO DE MEDIÇÃO PADRÃO COELCE - PADRÃO POPULAR	SEINFRA	UN	1,00	R\$ 106,26	R\$ 137,89	R\$ 137,89	0,16%
10.2.8	C2068	QUADRO DE DISTRIBUIÇÃO DE LUZ EMBUTIR ATÉ 24 DIVISÕES 332X332X95mm, C/BARRAMENTO	SEINFRA	UN	1,00	R\$ 382,16	R\$ 495,93	R\$ 495,93	0,58%
<b>10.3</b>		<b>ILUMINAÇÃO E POSTE</b>						<b>R\$ 4.539,06</b>	<b>5,35%</b>
10.3.1	101654	LUMINÁRIA DE LED PARA ILUMINAÇÃO PÚBLICA, DE 33 W ATÉ 50 W - FORNECIMENTO E INSTALAÇÃO. AF_08/2020	SINAPI	UN	4,00	R\$ 219,04	R\$ 284,25	R\$ 1.137,00	1,34%
10.3.2	C3626	POSTE METÁLICO DECORATIVO CÔNICO RETO FLANGEADO H=4,0m P/01 OU 02 LUMINÁRIAS DECORATIVAS	SEINFRA	UN	2,00	R\$ 1.310,80	R\$ 1.701,03	R\$ 3.402,06	4,01%
<b>11</b>		<b>LIMPEZA GERAL</b>						<b>R\$ 1.749,28</b>	<b>2,06%</b>
11.1	C1628	LIMPEZA GERAL	SEINFRA	M2	104,31	R\$ 12,92	R\$ 16,77	R\$ 1.749,28	2,06%

VALOR BDI TOTAL: R\$ 19.449,20  
 VALOR ORÇAMENTO: R\$ 65.328,61  
 VALOR TOTAL: R\$ 84.777,81

596

# CRONOGRAMA FÍSICO-FINANCEIRO

597



CLIENTE:	PREFEITURA MUNICIPAL DE SOLONÓPOLE
OBRA:	URBANIZAÇÃO DA PRAÇA DO LARGO NA LOCALIDADE DO SÃO JOSÉ
LOCAL:	SOLONÓPOLE CE

DATA : 14/05/2024		BDI : 29,77%	
FONTES	VERSÃO	HORA	MES
SEINFRA	028.1 COM DESONERAÇÃO	84,44%	47,48%
SINAPI	2024/04 COM DESONERAÇÃO	85,06%	47,67%
PRÓPRIA	PRÓPRIA	0,00%	0,00%

ITEM	DESCRIÇÃO	VALOR (R\$)	MÊS 1	MÊS 2	MÊS 3	Total parcela
1	SERVIÇOS PRELIMINARES	R\$ 15.397,81	100,00 %			100,00 %
			R\$ 15.397,81			R\$ 15.397,81
2	DEMOLIÇÃO E RETIRADAS	R\$ 4.438,21	100,00 %			100,00 %
			R\$ 4.438,21			R\$ 4.438,21
3	PAVIMENTAÇÃO	R\$ 20.425,62	20,00 %	80,00 %		100,00 %
			R\$ 4.085,12	R\$ 16.340,50		R\$ 20.425,62
4	URBANIZAÇÃO	R\$ 663,03		100,00 %		100,00 %
				R\$ 663,03		R\$ 663,03
5	ACESSIBILIDADE	R\$ 613,55		100,00 %		100,00 %
				R\$ 613,55		R\$ 613,55
6	ACADEMIA AO AR LIVRE	R\$ 14.904,28		100,00 %		100,00 %
				R\$ 14.904,28		R\$ 14.904,28
7	PLAYGROUND	R\$ 2.175,97		50,00 %	50,00 %	100,00 %
				R\$ 1.087,99	R\$ 1.087,98	R\$ 2.175,97
8	MOBILIÁRIO URBANO	R\$ 2.556,30		30,00 %	70,00 %	100,00 %
				R\$ 766,89	R\$ 1.789,41	R\$ 2.556,30
9	PERGOLADO	R\$ 12.282,10		30,00 %	70,00 %	100,00 %
				R\$ 3.684,63	R\$ 8.597,47	R\$ 12.282,10
10	INSTALAÇÕES ELÉTRICAS	R\$ 9.571,66	33,34 %	33,33 %	33,33 %	100,00 %
			R\$ 3.191,19	R\$ 3.190,23	R\$ 3.190,24	R\$ 9.571,66
11	LIMPEZA GERAL	R\$ 1.749,28			100,00 %	100,00 %
					R\$ 1.749,28	R\$ 1.749,28
R\$ 84.777,81			R\$ 27.112,33	R\$ 41.251,10	R\$ 16.414,38	R\$ 84.777,81
			R\$ 27.112,33	R\$ 68.363,43	R\$ 84.777,81	

  
**Roberto Brígido Coelho Nunes**  
 Arquiteto e Urbanista  
 CAU Nº A 248366-1



## MEMÓRIAS DE CÁLCULO

598

	CLIENTE:	PREFEITURA MUNICIPAL DE SOLONÓPOLE	DATA : 14/05/2024		BDI : 29,77%	
	OBRA:	URBANIZAÇÃO DA PRAÇA DO LARGO NA LOCALIDADE DO SÃO JOSÉ	FUNTE	VERSÃO	HORA	MES
	LOCAL:	SOLONÓPOLE CE	SEINFRA	028.1 COM DESONERAÇÃO	84,44%	47,48%
			SINAPI	2024/04 COM DESONERAÇÃO	85,06%	47,67%
			PRÓPRIA	PRÓPRIA	0,00%	0,00%

## 1. SERVIÇOS PRELIMINARES

## 1.1. CANTEIRO DE OBRA

## 1.1.1. C3233 REGULARIZAÇÃO DO SUB-LEITO (M2)

		A	Q	QTD
PROJETO ARQUITETÔNICO - PR 01/05 - REGULARIZAÇÃO	ARRED((A*Q);2)	104,31	1,00	104,31
				104,31

## 1.1.2. C2316 TAPUME DE CHAPA DE MADEIRA COMPENSADA E= 6mm C/ABERTURA E PORTÃO (M2)

		C	H	Q	QTD
CANTEIRO DE OBRA	ARRED((C*H*Q);2)	47,38	2,10	1,00	99,50
					99,50

## 2. DEMOLIÇÃO E RETIRADAS

## 2.1. C1066 DEMOLIÇÃO DE PISO CIMENTADO SOBRE LASTRO DE CONCRETO (M2)

		A	Q	QTD
PROJETO ARQUITETÔNICO - PR 02/05 - DEMOLIÇÃO DO PISO	ARRED((A*Q);2)	106,47	1,00	106,47
				106,47

## 2.2. C3373 RETIRADA DE MEIO FIO DE PEDRA GRANÍTICA (M)

		C	Q	QTD
PROJETO ARQUITETÔNICO - PR 02/05 - MEIO FIO	ARRED((C*Q);2)	50,80	1,00	50,80
				50,80

## 3. PAVIMENTAÇÃO

## 3.1. PISOS

## 3.1.1. C5028 PISO INTERTRAVADO TIPO TIJOLINHO (20 X 10 X 4CM), CINZA - COMPACTAÇÃO MECANIZADA (M2)

		A	Q	QTD
PROJETO ARQUITETÔNICO - PR 03/05	ARRED((A*Q);2)	71,97	1,00	71,97
				71,97

## 3.1.2. C5027 PISO INTERTRAVADO TIPO TIJOLINHO (20 X 10 X 4CM), COLORIDO - COMPACTAÇÃO MECANIZADA (M2)

		A	Q	QTD
PROJETO ARQUITETÔNICO - PR 03/05 - COR AMARELA	ARRED((A*Q);2)	12,65	1,00	12,65
				12,65

## 3.1.3. C1611 LASTRO DE CONCRETO REGULARIZADO ESP.= 5CM (M2)

		A	Q	QTD
PROJETO ARQUITETÔNICO - PR 03/05	ARRED((A*Q);2)	25,78	1,00	25,78
				25,78

## 3.1.4. C4833 PISO EMBORRACHADO, DRENANTE E ANTI-IMPACTO, COMPOSTO POR PARTÍCULAS DE BORRACHA RECICLADA Prensada, pigmentada e atóxica, 50x50x2,5cm (FORNECIMENTO E EXECUÇÃO) (M2)

## MEMÓRIAS DE CÁLCULO

599

	CLIENTE:	PREFEITURA MUNICIPAL DE SOLONÓPOLE	DATA : 14/05/2024		BDI : 29,77%	
	OBRA:	URBANIZAÇÃO DA PRAÇA DO LARGO NA LOCALIDADE DO SÃO JOSÉ	FONTE	VERSÃO	HORA	MES
	LOCAL:	SOLONÓPOLE CE	SEINFRA	028.1 COM DESONERAÇÃO	84,44%	47,48%
			SINAPI	2024/04 COM DESONERAÇÃO	85,06%	47,67%
			PRÓPRIA	PRÓPRIA	0,00%	0,00%

		A	Q	QTD
PROJETO ARQUITETÔNICO - PR 03/05	ARRED((A*Q);2)	25,78	1,00	25,78
				25,78

## 3.2. MEIO-FIO

## 3.2.1. C3449 MEIO FIO PRÉ MOLDADO (0,07x0,30x1,00)m C/REJUNTAMENTO (M)

		C	Q	QTD
PROJETO ARQUITETÔNICO - PR 04/05 -	ARRED((C*Q);2)	19,89	1,00	19,89
				19,89

## 3.2.2. C0367 BANQUETA/ MEIO FIO DE CONCRETO PRÉ-MOLDADO (1,00x0,25x0,15m) (M)

		C	Q	QTD
PROJETO ARQUITETÔNICO - PR 04/05 -	ARRED((C*Q);2)	47,38	1,00	47,38
				47,38

## 4. URBANIZAÇÃO

## 4.1. C1429 GRAMA EM ÁREAS EXTERNAS, INCLUSIVE MATERIAL (M2)

		A	Q	QTD
PROJETO ARQUITETÔNICO - PR 04/05 - CANTEIRO 01	ARRED((A*Q);2)	3,96	1,00	3,96
PROJETO ARQUITETÔNICO - PR 04/05 - CANTEIRO 02	ARRED((A*Q);2)	7,22	1,00	7,22
				11,18

## 4.2. 98510 PLANTIO DE ÁRVORE ORNAMENTAL COM ALTURA DE MUDA MENOR OU IGUAL A 2,00 M. AF\_05/2018 (UN)

		Q	QTD
PROJETO ARQUITETÔNICO - PR 04/05 - IPÊ ROXO	ARRED((Q);2)	3,00	3,00
			3,00

## 5. ACESSIBILIDADE

## 5.1. C4624 PISO PODOTÁTIL EXTERNO EM PMC ESP. 3CM, ASSENTADO COM ARGAMASSA (FORNECIMENTO E ASSENTAMENTO) (M2)

		C	L	Q	QTD
PROJETO ARQUITETÔNICO - PR 04/05 - PISO DIRECIONAL	ARRED((C*L*Q);2)	11,06	0,25	1,00	2,77
PROJETO ARQUITETÔNICO - PR 04/05 - PISO ALERTA	ARRED((C*L*Q);2)	2,25	0,25	1,00	0,56
					3,33

## 6. ACADEMIA AO AR LIVRE

## 6.1. 103192 INSTALAÇÃO DE ROTAÇÃO DIAGONAL DUPLA, APARELHO TRIPLO, EM TUBO DE AÇO CARBONO - EQUIPAMENTO DE GINÁSTICA PARA ACADEMIA AO AR LIVRE / ACADEMIA DA TERCEIRA IDADE - ATI, INSTALADO SOBRE SOLO. AF\_10/2021 (UN)

		Q	QTD
PROJETO ARQUITETÔNICO - PR 04/05	ARRED((Q);2)	1,00	1,00
			1,00

## 6.2. 103194 INSTALAÇÃO DE SURF DUPLO, EM TUBO DE AÇO CARBONO - EQUIPAMENTO DE GINÁSTICA PARA ACADEMIA AO AR LIVRE / ACADEMIA DA TERCEIRA IDADE - ATI, INSTALADO SOBRE SOLO. AF\_10/2021 (UN)

## MEMÓRIAS DE CÁLCULO

	CLIENTE:	PREFEITURA MUNICIPAL DE SOLONÓPOLE	DATA : 14/05/2024		BDI : 29,77%	
	OBRA:	URBANIZAÇÃO DA PRAÇA DO LARGO NA LOCALIDADE DO SÃO JOSÉ	FONTE	VERSÃO	HORA	MES
	LOCAL:	SOLONÓPOLE CE	SEINFRA	028.1 COM DESONERAÇÃO	84,44%	47,48%
			SINAPI	2024/04 COM DESONERAÇÃO	85,06%	47,67%
			PRÓPRIA	PRÓPRIA	0,00%	0,00%

		Q	QTD
PROJETO ARQUITETÔNICO - PR 04/05	ARRED((Q);2)	1,00	1,00
			1,00

6.3. 103185 INSTALAÇÃO DE ESQUI TRIPLO, EM TUBO DE AÇO CARBONO - EQUIPAMENTO DE GINÁSTICA PARA ACADEMIA AO AR LIVRE / ACADEMIA DA TERCEIRA IDADE - ATI, INSTALADO SOBRE PISO DE CONCRETO EXISTENTE. AF\_10/2021 (UN)

		Q	QTD
PROJETO ARQUITETÔNICO - PR 04/05 -	ARRED((Q);2)	1,00	1,00
			1,00

## 7. PLAYGROUND

7.1. C2997 ESCORREGADOR GRANDE, CONFEÇÃO EM TUBO VAPOR E PINTURA ESMALTE SINTÉTICO (UN)

		Q	QTD
PROJETO ARQUITETÔNICO - PR 04/05 -	ARRED((Q);2)	1,00	1,00
			1,00

7.2. C3641 BALANÇO ANDORINHA C/02 CADEIRAS, CONFEÇÃO EM TUBO VAPOR E PINTURA ESMALTE SINTÉTICO (UN)

		Q	QTD
PROJETO ARQUITETÔNICO - PR 04/05 -	ARRED((Q);2)	1,00	1,00
			1,00

## 8. MOBILIÁRIO URBANO

8.1. COMP.462 BANCO DE CONCRETO C=2,00 (UN)

		Q	QTD
PROJETO ARQUITETÔNICO - PR 05/05 - BANCO DE CONCRETO DO PERGOLADO	ARRED((Q);2)	2,00	2,00
			2,00

8.2. COMP.406 LIXEIRA DE CONCRETO D= 65 CM (UN)

		Q	QTD
PROJETO ARQUITETÔNICO - PR 05/05	ARRED((Q);2)	2,00	2,00
			2,00

## 9. PERGOLADO

9.1. FUNDAÇÃO E ESTRUTURA DE CONCRETO

9.1.1. C2784 ESCAVAÇÃO MANUAL SOLO DE 1A.CAT. PROF. ATÉ 1.50m (M3)

		C	L	H	Q	QTD
PROJETO ARQUITETÔNICO - PR 05/05	ARRED((C*L*H*Q);2)	0,60	0,60	1,50	4,00	2,16
						2,16

9.1.2. C1609 LASTRO DE CONCRETO INCLUINDO PREPARO E LANÇAMENTO (M3)

		C	L	H	Q	QTD
PROJETO ARQUITETÔNICO - PR 05/05	ARRED((C*L*H*Q);2)	0,60	0,60	0,03	4,00	0,04
						0,04

## MEMÓRIAS DE CÁLCULO

 <b>JOTA BARROS</b> PROJETOS E ASSESSORIA	<b>CLIENTE:</b> PREFEITURA MUNICIPAL DE SOLONÓPOLE		<b>DATA:</b> 14/05/2024		<b>BDI:</b> 29,77%	
	<b>OBRA:</b> URBANIZAÇÃO DA PRAÇA DO LARGO NA LOCALIDADE DO SÃO JOSÉ		<b>FONTE</b>	<b>VERSÃO</b>	<b>HORA</b>	<b>MES</b>
	<b>LOCAL:</b> SOLONÓPOLE CE		SEINFRA	028.1 COM DESONERAÇÃO	84,44%	47,48%
			SINAPI	2024/04 COM DESONERAÇÃO	85,06%	47,67%
			PRÓPRIA	PRÓPRIA	0,00%	0,00%

## 9.1.3. C0830 CONCRETO CICLÓPICO FCK 15 MPa COM AGREGADO ADQUIRIDO (M3)

		C	L	H	Q	QTD
PROJETO ARQUITETÔNICO - PR 05/05	ARRED((C*L*H*Q);2)	0,60	0,60	0,60	4,00	0,86
						0,86

## 9.1.4. C0096 REATERRO APILOADO (M3)

		C	L	H	Q	QTD
PROJETO ARQUITETÔNICO - PR 05/05 - VOLUME DE ESCAVAÇÃO DAS SAPATAS	ARRED((C*L*H*Q);2)	0,60	0,60	0,85	4,00	1,22
						1,22

## 9.2. ESTRUTURA DE MADEIRA

## 9.2.1. C3721 VIGA DE MADEIRA MACIÇA 10"x 4" (M)

		C	Q	QTD
PROJETO ARQUITETÔNICO - PR 05/05 - PERGOLADO 01	ARRED((C*Q);2)	1,69	2,00	3,38
PROJETO ARQUITETÔNICO - PR 05/05 - PERGOLADO 02	ARRED((C*Q);2)	1,69	2,00	3,38
				6,76

## 9.2.2. C2678 VIGA DE MADEIRA MACIÇA 6" X 3" (M)

		C	Q	QTD
PROJETO ARQUITETÔNICO - PR 05/05 - PERGOLADO 01	ARRED((C*Q);2)	2,00	18,00	36,00
PROJETO ARQUITETÔNICO - PR 05/05 - PERGOLADO 02	ARRED((C*Q);2)	2,00	18,00	36,00
				72,00

## 9.2.3. C3522 PILAR EM MADEIRA LIMPA DE 1a. QUALIDADE 20cmX20cm (M)

		C	Q	QTD
PROJETO ARQUITETÔNICO - PR 05/05 - PERGOLADO 01	ARRED((C*Q);2)	3,69	2,00	7,38
PROJETO ARQUITETÔNICO - PR 05/05 - PERGOLADO 02	ARRED((C*Q);2)	3,69	2,00	7,38
				14,76

## 9.3. PINTURA

## 9.3.1. C2667 VERNIZ 3 DEMÃOS EM ESQUADRIAS DE MADEIRA (M2)

		C	P	Q	QTD
PROJETO ARQUITETÔNICO - PR 05/05 - VIGA 10X4CM - PERGOLADO 01	ARRED((C*P*Q);2)	1,69	0,28	2,00	0,95
PROJETO ARQUITETÔNICO - PR 05/05 - VIGA 6X3CM - PERGOLADO 01	ARRED((C*P*Q);2)	2,00	0,18	18,00	6,48
PROJETO ARQUITETÔNICO - PR 05/05 - PILAR 20X20CM - PERGOLADO 01	ARRED((C*P*Q);2)	2,49	0,80	2,00	3,98
PROJETO ARQUITETÔNICO - PR 05/05 - VIGA 10X4CM - PERGOLADO 02	ARRED((C*P*Q);2)	1,69	0,28	2,00	0,95
PROJETO ARQUITETÔNICO - PR 05/05 - VIGA 6X3CM - PERGOLADO 02	ARRED((C*P*Q);2)	2,00	0,18	18,00	6,48
PROJETO ARQUITETÔNICO - PR 05/05 - PILAR 20X20CM - PERGOLADO 02	ARRED((C*P*Q);2)	2,49	0,80	2,00	3,98
					22,82

## 10. INSTALAÇÕES ELÉTRICAS



## MEMÓRIAS DE CÁLCULO

	CLIENTE:	PREFEITURA MUNICIPAL DE SOLONÓPOLE	DATA : 14/05/2024	BDI : 29,77%		
	OBRA:	URBANIZAÇÃO DA PRAÇA DO LARGO NA LOCALIDADE DO SÃO JOSÉ	FONTE	VERSÃO	HORA	MES
	LOCAL:	SOLONÓPOLE CE	SEINFRA	028.1 COM DESONERAÇÃO	84,44%	47,48%
			SINAPI	2024/04 COM DESONERAÇÃO	85,06%	47,67%
			PRÓPRIA	PRÓPRIA	0,00%	0,00%

## 10.1. CABOS E ELETRODUTOS

10.1.1. C4377 CABO EM PVC 1000V 2,5 mm<sup>2</sup> (M)

		C	Q	QTD
PROJETO ELÉTRICO - PR 01/01	ARRED((C*Q);2)	72,78	1,00	72,78
				72,78

## 10.1.2. C0554 CABO EM PVC 1000V 4MM2 (M)

		C	Q	QTD
PROJETO ELÉTRICO - PR 01/01	ARRED((C*Q);2)	1,00	1,00	1,00
				1,00

## 10.1.3. C0556 CABO EM PVC 1000V 6MM2 (M)

		C	Q	QTD
PROJETO ELÉTRICO - PR 01/01	ARRED((C*Q);2)	0,80	1,00	0,80
				0,80

## 10.1.4. C1195 ELETRODUTO PVC ROSC.INCL.CONEXÕES D= 20mm (1/2") (M)

		C	Q	QTD
PROJETO ELÉTRICO - PR 01/01	ARRED((C*Q);2)	1,00	1,00	1,00
				1,00

## 10.1.5. C1194 ELETRODUTO PVC ROSC.INCL.CONEXÕES D= 60mm (2") (M)

		C	Q	QTD
PROJETO ELÉTRICO - PR 01/01	ARRED((C*Q);2)	1,00	1,00	1,00
				1,00

## 10.1.6. C1196 ELETRODUTO PVC ROSC.INCL.CONEXÕES D= 25mm (3/4") (M)

		C	Q	QTD
PROJETO ELÉTRICO - PR 01/01	ARRED((C*Q);2)	36,79	1,00	36,79
				36,79

## 10.1.7. C1024 CURVA P/ELETRODUTO PVC ROSC. D= 60mm (2") (UN)

		Q	QTD
PROJETO ELÉTRICO - PR 01/01	ARRED((Q);2)	10,00	10,00
			10,00

## 10.1.8. C1713 LUVA P/ELETRODUTO PVC ROSC. D= 60mm (2") (UN)

		Q	QTD
PROJETO ELÉTRICO - PR 01/01	ARRED((Q);2)	4,00	4,00
			4,00

## 10.1.9. C1709 LUVA P/ELETRODUTO PVC ROSC. D= 25mm (3/4") (UN)

		Q	QTD
PROJETO ELÉTRICO - PR 01/01	ARRED((Q);2)	9,00	9,00
			9,00

## 10.2. CAIXA, QUADRO E DISJUNTORES

		MEMÓRIAS DE CÁLCULO			
		CLIENTE:	PREFEITURA MUNICIPAL DE SOLONÓPOLE	DATA : 14/05/2024	BDI : 29,77%
OBRA:	URBANIZAÇÃO DA PRAÇA DO LARGO NA LOCALIDADE DO SÃO JOSÉ	FONTE	VERSÃO	HORA	MES
LOCAL:	SOLONÓPOLE CE	SEINFRA	028.1 COM DESONERAÇÃO	64,44%	47,48%
		SINAPI	2024/04 COM DESONERAÇÃO	85,06%	47,67%
		PRÓPRIA	PRÓPRIA	0,00%	0,00%

## 10.2.1. C3504 CAIXA ALVENARIA / REBOCO / C/ TAMPA CONCRETO S/ FUNDO DI=30x30x50 cm (UN)

		Q	QTD
PROJETO ELÉTRICO - PR 01/01	ARRED((Q);2)	3,00	3,00
			3,00

## 10.2.2. C1118 DISJUNTOR TRIPOLAR EM QUADRO DE DISTRIBUIÇÃO 10A (UN)

		Q	QTD
PROJETO ELÉTRICO - PR 01/01	ARRED((Q);2)	1,00	1,00
			1,00

## 10.2.3. C1122 DISJUNTOR TRIPOLAR EM QUADRO DE DISTRIBUIÇÃO 25A (UN)

		Q	QTD
PROJETO ELÉTRICO - PR C	ARRED((Q);2)	1,00	1,00
			1,00

## 10.2.4. C1092 DISJUNTOR MONOPOLAR EM QUADRO DE DISTRIBUIÇÃO 10A (UN)

		Q	QTD
PROJETO ELÉTRICO - PR 01/01	ARRED((Q);2)	1,00	1,00
			1,00

## 10.2.5. COMP.8 DISPOSITIVO DE PROTEÇÃO CONTRA SURTO DPS - 275V/ 80KA (UN)

		Q	QTD
PROJETO ELÉTRICO - PR 01/01	ARRED((Q);2)	4,00	4,00
			4,00

## 10.2.6. C4530 DISJUNTOR DIFERENCIAL DR-16A - 40A, 30mA (UN)

		Q	QTD
PROJETO ELÉTRICO - PR 01/01	ARRED((Q);2)	1,00	1,00
			1,00

## 10.2.7. C3579 QUADRO DE MEDIÇÃO PADRÃO COELCE - PADRÃO POPULAR (UN)

		Q	QTD
PROJETO ELÉTRICO - PR 01/01	ARRED((Q);2)	1,00	1,00
			1,00

## 10.2.8. C2068 QUADRO DE DISTRIBUIÇÃO DE LUZ EMBUTIR ATÉ 24 DIVISÕES 332X332X95mm, C/BARRAMENTO (UN)

		Q	QTD
PROJETO ELÉTRICO - PR 01/01	ARRED((Q);2)	1,00	1,00
			1,00

## 10.3. ILUMINAÇÃO E POSTE

## 10.3.1. 101654 LUMINÁRIA DE LED PARA ILUMINAÇÃO PÚBLICA, DE 33 W ATÉ 50 W - FORNECIMENTO E INSTALAÇÃO. AF\_08/2020 (UN)

		Q	QTD
PROJETO ELÉTRICO - PR 01/01	ARRED((Q);2)	4,00	4,00
			4,00



# MEMÓRIAS DE CÁLCULO

604

CLIENTE:	PREFEITURA MUNICIPAL DE SOLONÓPOLE	DATA : 14/05/2024	BDI : 29,77%		
OBRA:	URBANIZAÇÃO DA PRAÇA DO LARGO NA LOCALIDADE DO SÃO JOSÉ	FONTE	VERSÃO	HORA	MES
LOCAL:	SOLONÓPOLE CE	SEINFRA	028.1 COM DESONERAÇÃO	84,44%	47,48%
		SINAPI	2024/04 COM DESONERAÇÃO	85,06%	47,67%
		PRÓPRIA	PRÓPRIA	0,00%	0,00%

## 10.3.2. C3626 POSTE METÁLICO DECORATIVO CÔNICO RETO FLANGEADO H=4.0m P/01 OU 02 LUMINÁRIAS DECORATIVAS (UN)

		Q	QTD
PROJETO ELÉTRICO - PR 01/01	ARRED((Q);2)	2,00	2,00
			2,00

## 11. LIMPEZA GERAL

### 11.1. C1628 LIMPEZA GERAL (M2)

		A	Q	QTD
PROJETO ARQUITETÔNICO - PR 03/05 - LIMPEZA GERAL	ARRED((A*Q);2)	104,31	1,00	104,31
				104,31



**COMPOSIÇÃO DO BDI**

<b>CLIENTE:</b>	PREFEITURA MUNICIPAL DE SOLONÓPOLE	<b>DATA :</b>	14/05/2024	<b>BDI :</b>	29,77%
<b>OBRA:</b>	URBANIZAÇÃO DA PRAÇA DO LARGO NA LOCALIDADE DO SÃO JOSÉ	<b>FONTE</b>	<b>VERSÃO</b>	<b>HORA</b>	<b>MES</b>
<b>LOCAL:</b>	SOLONÓPOLE CE	SEINFRA	028.1 COM DESONERAÇÃO	84,44%	47,48%
		SINAPI	2024/04 COM DESONERAÇÃO	85,06%	47,67%
		PRÓPRIA	PRÓPRIA	0,00%	0,00%

COD	DESCRIÇÃO	%
<b>DESPESAS INDIRETAS</b>		
AC	ADMINISTRAÇÃO CENTRAL	3,80%
DF	DESPESAS FINANCEIRAS	1,02%
R	RISCOS	0,50%
	<b>TOTAL</b>	<b>5,32%</b>

<b>BENEFICIO</b>		
S + G	SEGURO/GARANTIA	0,32%
L	LUCRO	6,64%
	<b>TOTAL</b>	<b>6,96%</b>

<b>I</b>	<b>IMPOSTOS</b>	
	PIS	0,65%
	COFINS	3,00%
	CPRB ( 4,50% APENAS QUANDO HOUVER DESONERAÇÃO - INSS)	4,50%
	ISS	5,00%
	<b>TOTAL</b>	<b>13,15%</b>

**BDI = 29,77%**

$$\frac{(1 + AC + S + R + G) \times (1 + DF) \times (1 + L)}{(1 - I)} - 1$$

  
**Roberto Brígido Coelho Nunes**  
 Arquiteto e Urbanista  
 CAU N° A 248366-1





## TABELA DE ENCARGOS SOCIAIS

606

<b>CLIENTE:</b>	PREFEITURA MUNICIPAL DE SOLONÓPOLE	<b>DATA :</b> 14/05/2024	<b>BDI :</b> 29,77%
<b>OBRA:</b>	URBANIZAÇÃO DA PRAÇA DO LARGO NA LOCALIDADE DO SÃO JOSÉ	<b>FONTE</b>	<b>VERSÃO</b>
<b>LOCAL:</b>	SOLONÓPOLE CE	SEINFRA	028.1 COM DESONERAÇÃO
		SINAPI	2024/04 COM DESONERAÇÃO
		PRÓPRIA	PRÓPRIA
			HORA MES
			84,44% 47,48%
			85,06% 47,67%
			0,00% 0,00%

COD	DESCRIÇÃO	HORISTA %	MENSALISTA %
<b>A</b>	<b>GRUPO A</b>		
A1	INSS	0,00%	0,00%
A2	SESI	1,50%	1,50%
A3	SENAI	1,00%	1,00%
A4	INCRA	0,20%	0,20%
A5	SEBRAE	0,60%	0,60%
A6	Salário Educação	2,50%	2,50%
A7	Seguro Contra Acidentes de Trabalho	3,00%	3,00%
A8	FGTS	8,00%	8,00%
A9	SECONCI	0,00%	0,00%
	<b>TOTAL</b>	<b>16,80%</b>	<b>16,80%</b>

<b>B</b>	<b>GRUPO B</b>		
B1	Repouso Semanal Remunerado	17,85%	0,00%
B2	Feriadós	3,71%	0,00%
B3	Auxílio - Enfermidade	0,87%	0,66%
B4	13º Salário	11,03%	8,33%
B5	Licença PaternidadeE	0,07%	0,05%
B6	Faltas Justificadas	0,74%	0,56%
B7	Dias de Chuvas	1,59%	0,00%
B8	Auxílio Acidente de Trabalho	0,11%	0,08%
B9	Férias Gozadas	12,35%	9,33%
B10	Salário Maternidade	0,04%	0,03%
	<b>TOTAL</b>	<b>48,36%</b>	<b>19,04%</b>

<b>C</b>	<b>GRUPO C</b>		
C1	Aviso Prévio Indenizado	5,52%	4,17%
C2	Aviso Prévio Trabalhado	0,13%	0,10%
C3	Férias Indenizadas	1,72%	1,30%
C4	Depósito Rescisão Sem Justa Causa	2,87%	2,17%
C5	Indenização Adicional	0,46%	0,35%
	<b>TOTAL</b>	<b>10,70%</b>	<b>8,09%</b>

<b>D</b>	<b>GRUPO D</b>		
D1	Reincidência de Grupo A sobre Grupo B	8,12%	3,20%
D2	Reincidência de Grupo A sobre Aviso Prévio Trabalhado e Reincidência do FGTS sobre Aviso Prévio Indenizado	0,46%	0,35%
	<b>TOTAL</b>	<b>8,58%</b>	<b>3,55%</b>

**A + B + C + D = 84,44% 47,48%**

  
 Roberto Brígido Coelho Nunes  
 Arquiteto e Urbanista  
 CAU Nº A 248366-1



## TABELA DE ENCARGOS SOCIAIS

607

CLIENTE:	PREFEITURA MUNICIPAL DE SOLONÓPOLE	DATA : 14/05/2024	BDI : 29,77%
OBRA:	URBANIZAÇÃO DA PRAÇA DO LARGO NA LOCALIDADE DO SÃO JOSÉ	FONTE	VERSÃO
LOCAL:	SOLONÓPOLE CE	SEINFRA	028.1 COM DESONERAÇÃO
		SINAPI	2024/04 COM DESONERAÇÃO
		PRÓPRIA	PRÓPRIA
			HORA
			MES
			84,44%
			47,48%
			86,06%
			47,67%
			0,00%
			0,00%

COD	DESCRIÇÃO	HORISTA %	MENSALISTA %
<b>A</b>	<b>GRUPO A</b>		
A1	INSS	0,00%	0,00%
A2	SESI	1,50%	1,50%
A3	SENAI	1,00%	1,00%
A4	INCRA	0,20%	0,20%
A5	SEBRAE	0,60%	0,60%
A6	Salário Educação	2,50%	2,50%
A7	Seguro Contra Acidentes de Trabalho	3,00%	3,00%
A8	FGTS	8,00%	8,00%
A9	SECONCI	0,00%	0,00%
	<b>TOTAL</b>	<b>16,80%</b>	<b>16,80%</b>

<b>B</b>	<b>GRUPO B</b>		
B1	Repouso Semanal Remunerado	17,86%	0,00%
B2	Feriados	3,71%	0,00%
B3	Auxílio - Enfermidade	0,86%	0,64%
B4	13º Salário	11,10%	8,33%
B5	Licença Paternidade	0,06%	0,04%
B6	Faltas Justificadas	0,74%	0,56%
B7	Dias de Chuvas	1,66%	0,00%
B8	Auxílio Acidente de Trabalho	0,10%	0,08%
B9	Férias Gozadas	13,56%	10,18%
B10	Salário Maternidade	0,04%	0,03%
	<b>TOTAL</b>	<b>49,69%</b>	<b>19,86%</b>

<b>C</b>	<b>GRUPO C</b>		
C1	Aviso Prévio Indenizado	5,56%	4,17%
C2	Aviso Prévio Trabalhado	0,13%	0,10%
C3	Férias Indenizadas	0,94%	0,71%
C4	Depósito Rescisão Sem Justa Causa	2,65%	1,99%
C5	Indenização Adicional	0,47%	0,35%
	<b>TOTAL</b>	<b>9,75%</b>	<b>7,32%</b>

<b>D</b>	<b>GRUPO D</b>		
D1	Reincidência de Grupo A sobre Grupo B	8,35%	3,34%
D2	Reincidência de Grupo A sobre Aviso Prévio Trabalhado e Reincidência do FGTS sobre Aviso Prévio Indenizado	0,47%	0,35%
	<b>TOTAL</b>	<b>8,82%</b>	<b>3,69%</b>

**A + B + C + D = 85,06% 47,67%**

  
 Roberto Brigido Coelho Nunes  
 Arquiteto e Urbanista  
 CAU N° A 248366-1



# RELATÓRIO ANALÍTICO - COMPOSIÇÕES DE CUSTOS

608

CLIENTE:	PREFEITURA MUNICIPAL DE SOLONÓPOLE	DATA : 14/05/2024	BDI : 29,77%		
OBRA:	URBANIZAÇÃO DA PRAÇA DO LARGO NA LOCALIDADE DO SÃO JOSÉ	FONTES	VERSÃO	HORA	MES
LOCAL:	SOLONÓPOLE CE	SEINFRA	028.1 COM DESONERAÇÃO	84,44%	47,48%
		SINAPI	2024/04 COM DESONERAÇÃO	85,06%	47,67%
		PRÓPRIA	PRÓPRIA	0,00%	0,00%

## C3233 REGULARIZAÇÃO DO SUB-LEITO (M2)

Equipamento	Custo Horário	FONTES	UNID	COEFICIENTE	PREÇO UNITÁRIO	TOTAL
I0590	CAMINHÃO TANQUE 8.000 I (CHI)	SEINFRA	H	0,00112821	R\$ 70,4900	R\$ 0,0795
I0698	CAMINHÃO TANQUE 8.000 I (CHP)	SEINFRA	H	0,00400000	R\$ 213,8800	R\$ 0,8555
I0607	COMPAC. DE PNEUS PRES. VAR. AUTOPR. (CHI)	SEINFRA	H	0,00220513	R\$ 94,3200	R\$ 0,2080
I0721	COMPAC. DE PNEUS PRES. VAR. AUTOPR. (CHP)	SEINFRA	H	0,00035897	R\$ 246,2200	R\$ 0,0884
I0610	COMPAC. PÉ DE CARNEIRO VIBRAT. AUTOPROP. (CHI)	SEINFRA	H	0,00169231	R\$ 81,7400	R\$ 0,1383
I0723	COMPAC. PÉ DE CARNEIRO VIBRAT. AUTOPROP. (CHP)	SEINFRA	H	0,00087179	R\$ 228,4500	R\$ 0,1992
I0625	GRADE DE DISCOS (CHI)	SEINFRA	H	0,00038462	R\$ 4,8900	R\$ 0,0019
I0739	GRADE DE DISCOS (CHP)	SEINFRA	H	0,00217949	R\$ 6,8800	R\$ 0,0150
I0642	MOTO NIVELADORA (CHI)	SEINFRA	H	0,00000000	R\$ 121,9600	R\$ 0,0000
I0756	MOTO NIVELADORA (CHP)	SEINFRA	H	0,00256410	R\$ 307,8000	R\$ 0,7892
I0667	TRATOR DE PNEUS (CHI)	SEINFRA	H	0,00038462	R\$ 37,2000	R\$ 0,0143
I0780	TRATOR DE PNEUS (CHP)	SEINFRA	H	0,00217949	R\$ 124,7200	R\$ 0,2718
TOTAL Equipamento Custo Horário:						R\$ 2,6611

Mão de Obra	FONTES	UNID	COEFICIENTE	PREÇO UNITÁRIO	TOTAL	
I2543	SERVENTE	SEINFRA	H	0,01282051	R\$ 18,4600	R\$ 0,2367
TOTAL Mão de Obra:					R\$ 0,2367	

VALOR:	R\$ 2,90
VALOR ENCARGOS*:	INCLUSO
VALOR COM BDI:	R\$ 3,76
VALOR TOTAL:	R\$ 302,50

## C2316 TAPUME DE CHAPA DE MADEIRA COMPENSADA E= 6mm C/ABERTURA E PORTÃO (M2)

Material	FONTES	UNID	COEFICIENTE	PREÇO UNITÁRIO	TOTAL	
I0527	CHAPA COMPENSADO RESINADO 6MM (1.10 X 2.20M)	SEINFRA	M2	1,10000000	R\$ 21,7000	R\$ 23,8700
I1160	FERRAGEM PARA PORTAO DE TAPUME	SEINFRA	KG	0,50000000	R\$ 10,0300	R\$ 5,0150
I1691	PONTALETE / BARROTE DE 3"x3"	SEINFRA	M	3,15000000	R\$ 16,0900	R\$ 50,6835
I1724	PREGO	SEINFRA	KG	0,15000000	R\$ 17,0000	R\$ 2,5500
TOTAL Material:					R\$ 82,1185	

Mão de Obra	FONTES	UNID	COEFICIENTE	PREÇO UNITÁRIO	TOTAL	
I0498	CARPINTEIRO	SEINFRA	H	0,80000000	R\$ 24,1600	R\$ 19,3280
I2543	SERVENTE	SEINFRA	H	0,80000000	R\$ 18,4600	R\$ 14,7680
TOTAL Mão de Obra:					R\$ 34,0960	

VALOR:	R\$ 116,21
VALOR ENCARGOS*:	INCLUSO
VALOR COM BDI:	R\$ 150,81
VALOR TOTAL:	R\$ 11.562,90

## C1066 DEMOLIÇÃO DE PISO CIMENTADO SOBRE LASTRO DE CONCRETO (M2)

Mão de Obra	FONTES	UNID	COEFICIENTE	PREÇO UNITÁRIO	TOTAL	
I2391	PEDREIRO	SEINFRA	H	0,13000000	R\$ 24,1600	R\$ 3,1408

## RELATÓRIO ANALÍTICO - COMPOSIÇÕES DE CUSTOS

	CLIENTE:	PREFEITURA MUNICIPAL DE SOLONÓPOLE	DATA : 14/05/2024	BDI : 29,77%																
	OBRA:	URBANIZAÇÃO DA PRAÇA DO LARGO NA LOCALIDADE DO SÃO JOSÉ	<table border="1"> <tr> <th>FONTE</th> <th>VERSÃO</th> <th>HORA</th> <th>MES</th> </tr> <tr> <td>SEINFRA</td> <td>028.1 COM DESONERAÇÃO</td> <td>84,44%</td> <td>47,48%</td> </tr> <tr> <td>SINAPI</td> <td>2024/04 COM DESONERAÇÃO</td> <td>85,06%</td> <td>47,67%</td> </tr> <tr> <td>PRÓPRIA</td> <td>PRÓPRIA</td> <td>0,00%</td> <td>0,00%</td> </tr> </table>	FONTE	VERSÃO	HORA	MES	SEINFRA	028.1 COM DESONERAÇÃO	84,44%	47,48%	SINAPI	2024/04 COM DESONERAÇÃO	85,06%	47,67%	PRÓPRIA	PRÓPRIA	0,00%	0,00%	
	FONTE	VERSÃO	HORA	MES																
SEINFRA	028.1 COM DESONERAÇÃO	84,44%	47,48%																	
SINAPI	2024/04 COM DESONERAÇÃO	85,06%	47,67%																	
PRÓPRIA	PRÓPRIA	0,00%	0,00%																	
LOCAL:	SOLONÓPOLE CE																			

I2543	SERVENTE	SEINFRA	H	1,30000000	R\$ 18,4600	R\$ 23,9980
TOTAL Mão de Obra:						R\$ 27,1388
VALOR:						R\$ 27,14
VALOR ENCARGOS*:						INCLUSO
VALOR COM BDI:						R\$ 35,22
VALOR TOTAL:						R\$ 2.889,60

## C3373 RETIRADA DE MEIO FIO DE PEDRA GRANÍTICA (M)

Mão de Obra		FONTE	UNID	COEFICIENTE	PREÇO UNITÁRIO	TOTAL
I2391	PEDREIRO	SEINFRA	H	0,05000000	R\$ 24,1600	R\$ 1,2080
I2543	SERVENTE	SEINFRA	H	0,50000000	R\$ 18,4600	R\$ 9,2300
TOTAL Mão de Obra:						R\$ 10,4380
VALOR:						R\$ 10,44
VALOR ENCARGOS*:						INCLUSO
VALOR COM BDI:						R\$ 13,55
VALOR TOTAL:						R\$ 530,35

## C5028 PISO INTERTRAVADO TIPO TIJOLINHO (20 X 10 X 4CM), CINZA - COMPACTAÇÃO MECANIZADA (M2)

Equipamento Custo Horário		FONTE	UNID	COEFICIENTE	PREÇO UNITÁRIO	TOTAL
I0612	COMPACTADOR DE PLACA VIBRATÓRIA HP 7 (CHI)	SEINFRA	H	0,07570000	R\$ 32,3800	R\$ 2,4512
I0725	COMPACTADOR DE PLACA VIBRATÓRIA HP 7 (CHP)	SEINFRA	H	0,00410000	R\$ 49,0900	R\$ 0,2013
TOTAL Equipamento Custo Horário:						R\$ 2,6525

Material		FONTE	UNID	COEFICIENTE	PREÇO UNITÁRIO	TOTAL
I0109	AREIA MEDIA	SEINFRA	M3	0,05680000	R\$ 83,5800	R\$ 4,7473
I2403	PÓ DE PEDRA	SEINFRA	M3	0,00650000	R\$ 77,1300	R\$ 0,5013
I9513	TIJOLINHO (20 X 10 X 4CM), COR NATURAL	SEINFRA	UN	51,00000000	R\$ 0,7100	R\$ 36,2100
TOTAL Material:						R\$ 41,4586

Mão de Obra		FONTE	UNID	COEFICIENTE	PREÇO UNITÁRIO	TOTAL
I0445	CALCETEIRO	SEINFRA	H	0,15950000	R\$ 24,1600	R\$ 3,8535
I2543	SERVENTE	SEINFRA	H	0,15950000	R\$ 18,4600	R\$ 2,9444
TOTAL Mão de Obra:						R\$ 6,7979
VALOR:						R\$ 50,91
VALOR ENCARGOS*:						INCLUSO
VALOR COM BDI:						R\$ 66,07
VALOR TOTAL:						R\$ 3.663,99

## C5027 PISO INTERTRAVADO TIPO TIJOLINHO (20 X 10 X 4CM), COLORIDO - COMPACTAÇÃO MECANIZADA (M2)

Equipamento Custo Horário		FONTE	UNID	COEFICIENTE	PREÇO UNITÁRIO	TOTAL
I0612	COMPACTADOR DE PLACA VIBRATÓRIA HP 7 (CHI)	SEINFRA	H	0,07570000	R\$ 32,3800	R\$ 2,4512
I0725	COMPACTADOR DE PLACA VIBRATÓRIA HP 7 (CHP)	SEINFRA	H	0,00410000	R\$ 49,0900	R\$ 0,2013
TOTAL Equipamento Custo Horário:						R\$ 2,6525
Material		FONTE	UNID	COEFICIENTE	PREÇO UNITÁRIO	TOTAL





# RELATÓRIO ANALÍTICO - COMPOSIÇÕES DE CUSTOS

010

CLIENTE:	PREFEITURA MUNICIPAL DE SOLONÓPOLE	DATA : 14/05/2024	BDI : 29,77%		
OBRA:	URBANIZAÇÃO DA PRAÇA DO LARGO NA LOCALIDADE DO SÃO JOSÉ	FONTES	VERSÃO	HORA	MES
LOCAL:	SOLONÓPOLE CE	SEINFRA	028.1 COM DESONERAÇÃO	84,44%	47,48%
		SINAPI	2024/04 COM DESONERAÇÃO	85,06%	47,67%
		PRÓPRIA	PRÓPRIA	0,00%	0,00%

Item	Descrição	Fonte	Unid	Coefficiente	Preço Unitário	Total
I0109	AREIA MEDIA	SEINFRA	M3	0,05680000	R\$ 83,5800	R\$ 4,7473
I2403	PÓ DE PEDRA	SEINFRA	M3	0,00650000	R\$ 77,1300	R\$ 0,5013
I9512	TIJOLINHO (20 X 10 X 4CM), COLORIDO	SEINFRA	UN	51,00000000	R\$ 0,8700	R\$ 44,3700
TOTAL Material:						R\$ 49,6186

Mão de Obra	Fonte	Unid	Coefficiente	Preço Unitário	Total
I0445	SEINFRA	H	0,15950000	R\$ 24,1600	R\$ 3,8535
I2543	SEINFRA	H	0,15950000	R\$ 18,4600	R\$ 2,9444
TOTAL Mão de Obra:					R\$ 6,7979

VALOR:	R\$ 59,07
VALOR ENCARGOS*:	INCLUSO
VALOR COM BDI:	R\$ 76,66
VALOR TOTAL:	R\$ 747,24

## C1611 LASTRO DE CONCRETO REGULARIZADO ESP.= 5CM (M2)

Equipamento Custo Horário	Fonte	Unid	Coefficiente	Preço Unitário	Total
I0682	SEINFRA	H	0,03600000	R\$ 25,1800	R\$ 0,9065
TOTAL Equipamento Custo Horário:					R\$ 0,9065

Material	Fonte	Unid	Coefficiente	Preço Unitário	Total
I0109	SEINFRA	M3	0,03320000	R\$ 83,5800	R\$ 2,7749
I0280	SEINFRA	M3	0,04400000	R\$ 100,5000	R\$ 4,4220
I0805	SEINFRA	KG	11,00000000	R\$ 0,7100	R\$ 7,8100
TOTAL Material:					R\$ 15,0069

Mão de Obra	Fonte	Unid	Coefficiente	Preço Unitário	Total
I2391	SEINFRA	H	0,40000000	R\$ 24,1600	R\$ 9,6640
I2543	SEINFRA	H	1,10000000	R\$ 18,4600	R\$ 20,3060
TOTAL Mão de Obra:					R\$ 29,9700

VALOR:	R\$ 45,88
VALOR ENCARGOS*:	INCLUSO
VALOR COM BDI:	R\$ 59,54
VALOR TOTAL:	R\$ 1.182,79

## C4833 PISO EMBORRACHADO, DRENANTE E ANTI-IMPACTO, COMPOSTO POR PARTÍCULAS DE BORRACHA RECICLADA Prensada, PIGMENTADA E ATÓXICA, 50X50X2,5CM (FORNECIMENTO E EXECUÇÃO) (M2)

Material	Fonte	Unid	Coefficiente	Preço Unitário	Total
I9143	SEINFRA	M2	1,00000000	R\$ 284,1200	R\$ 284,1200
TOTAL Material:					R\$ 284,1200

VALOR:	R\$ 284,12
VALOR ENCARGOS*:	INCLUSO
VALOR COM BDI:	R\$ 368,70
VALOR TOTAL:	R\$ 7.324,61

## C3449 MEIO FIO PRÉ MOLDADO (0,07x0,30x1,00)m C/REJUNTAMENTO (M)

## RELATÓRIO ANALÍTICO - COMPOSIÇÕES DE CUSTOS



<b>CLIENTE:</b>	PREFEITURA MUNICIPAL DE SOLONÓPOLE	<b>DATA :</b>	14/05/2024	<b>BDI :</b>	29,77%
<b>OBRA:</b>	URBANIZAÇÃO DA PRAÇA DO LARGO NA LOCALIDADE DO SÃO JOSÉ	<b>FONTE</b>	<b>VERSÃO</b>	<b>HORA</b>	<b>MES</b>
<b>LOCAL:</b>	SOLONÓPOLE CE	SEINFRA	028.1 COM DESONERAÇÃO	84,44%	47,48%
		SINAPI	2024/04 COM DESONERAÇÃO	85,06%	47,67%
		PRÓPRIA	PRÓPRIA	0,00%	0,00%

Material		FONTE	UNID	COEFICIENTE	PREÇO UNITÁRIO	TOTAL
I0971	MEIO FIO PRE MOLDADO DIM.=(0,07x0,30x1,00)m	SEINFRA	M	1,00000000	R\$ 15,8600	R\$ 15,8600
TOTAL Material:						R\$ 15,8600

Mão de Obra		FONTE	UNID	COEFICIENTE	PREÇO UNITÁRIO	TOTAL
I2391	PEDREIRO	SEINFRA	H	0,18000000	R\$ 24,1600	R\$ 4,3488
I2543	SERVENTE	SEINFRA	H	0,36000000	R\$ 18,4600	R\$ 6,6456
TOTAL Mão de Obra:						R\$ 10,9944

Serviço		FONTE	UNID	COEFICIENTE	PREÇO UNITÁRIO	TOTAL
C0170	ARGAMASSA DE CIMENTO E AREIA S/PEN. TRAÇO 1:3	SEINFRA	M3	0,00100000	R\$ 631,2900	R\$ 0,6313
TOTAL Serviço:						R\$ 0,6313

<b>VALOR:</b>	<b>R\$ 27,49</b>
<b>VALOR ENCARGOS*:</b>	<b>INCLUSO</b>
<b>VALOR COM BDI:</b>	<b>R\$ 35,67</b>
<b>VALOR TOTAL:</b>	<b>R\$ 546,78</b>

### C0367 BANQUETA/ MEIO FIO DE CONCRETO PRÉ-MOLDADO (1,00x0,25x0,15m) (M)

Mão de Obra		FONTE	UNID	COEFICIENTE	PREÇO UNITÁRIO	TOTAL
I2391	PEDREIRO	SEINFRA	H	0,30000000	R\$ 24,1600	R\$ 7,2480
I2543	SERVENTE	SEINFRA	H	0,40000000	R\$ 18,4600	R\$ 7,3840
TOTAL Mão de Obra:						R\$ 14,6320

Serviço		FONTE	UNID	COEFICIENTE	PREÇO UNITÁRIO	TOTAL
C3127	AREIA ASFALTO USINADA À FRIO - AAUF (S/TRANSP)	SEINFRA	M3	0,00300000	R\$ 90,9900	R\$ 0,2730
C3324	ARGAMASSA DE CIMENTO E AREIA TRAÇO 1:4 COM AREIA PRODUZIDA	SEINFRA	M3	0,00070000	R\$ 454,4500	R\$ 0,3181
C0588	CAIAÇÃO EM DUAS DEMÃOS COM SUPERCAL	SEINFRA	M2	0,25000000	R\$ 5,2700	R\$ 1,3175
C3250	CONFECÇÃO DE BANQUETA / MEIO FIO PRÉ-MOLDADA DE CONCRETO (1,00 x 0,25 x 0,15 m)	SEINFRA	M	1,00000000	R\$ 30,2900	R\$ 30,2900
C3211	ESCAVAÇÃO E CARGA DE MATERIAL DE JAZIDA	SEINFRA	M3	0,04000000	R\$ 4,8100	R\$ 0,1924
C2784	ESCAVAÇÃO MANUAL SOLO DE 1A.CAT. PROF. ATÉ 1.50m	SEINFRA	M3	0,02000000	R\$ 48,9200	R\$ 0,9784
TOTAL Serviço:						R\$ 33,3694

<b>VALOR:</b>	<b>R\$ 48,00</b>
<b>VALOR ENCARGOS*:</b>	<b>INCLUSO</b>
<b>VALOR COM BDI:</b>	<b>R\$ 62,29</b>
<b>VALOR TOTAL:</b>	<b>R\$ 2.274,24</b>

### C1429 GRAMA EM ÁREAS EXTERNAS, INCLUSIVE MATERIAL (M2)

Material		FONTE	UNID	COEFICIENTE	PREÇO UNITÁRIO	TOTAL
I2294	ÁGUA	SEINFRA	M3	0,04500000	R\$ 5,9700	R\$ 0,2687
I1225	GRAMA TIPO BATATAIS EM PLACA	SEINFRA	M2	0,33000000	R\$ 8,1900	R\$ 2,7027
I2077	TERRA VEGETAL	SEINFRA	M3	0,05600000	R\$ 136,6900	R\$ 7,6546
TOTAL Material:						R\$ 10,6260

Mão de Obra		FONTE	UNID	COEFICIENTE	PREÇO UNITÁRIO	TOTAL
I1277	JARDINEIRO	SEINFRA	H	0,20000000	R\$ 20,8600	R\$ 4,1720
I2543	SERVENTE	SEINFRA	H	0,01860000	R\$ 18,4600	R\$ 0,3434

  
 Roberto Brígido Coelho Nunes  
Secretaria de Infraestrutura

		RELATÓRIO ANALÍTICO - COMPOSIÇÕES DE CUSTOS			
		CLIENTE:	PREFEITURA MUNICIPAL DE SOLONÓPOLE	DATA : 14/05/2024	BDI : 29,77%
OBRA:	URBANIZAÇÃO DA PRAÇA DO LARGO NA LOCALIDADE DO SÃO JOSÉ	FONTES	VERSÃO	HORA	MES
LOCAL:	SOLONÓPOLE CE	SEINFRA	028.1 COM DESONERAÇÃO	84,44%	47,48%
		SINAPI	2024/04 COM DESONERAÇÃO	85,06%	47,67%
		PRÓPRIA	PRÓPRIA	0,00%	0,00%

TOTAL Mão de Obra:	R\$ 4,5154
VALOR:	R\$ 15,14
VALOR ENCARGOS*:	INCLUSO
VALOR COM BDI:	R\$ 19,65
VALOR TOTAL:	R\$ 169,27

**98510 PLANTIO DE ÁRVORE ORNAMENTAL COM ALTURA DE MUDA MENOR OU IGUAL A 2,00 M. AF\_05/2018 (UN)**

Material	FORNTE	UNID	COEFICIENTE	PREÇO UNITÁRIO	TOTAL
00000358	MUDA DE ARVORE ORNAMENTAL, OITI/AROEIRA SALSA/ANGICO/IPE/JACARANDA OU EQUIVALENTE DA REGIAO, H= *1* M	SINAPI	UN	1,00000000	R\$ 95,68
TOTAL Material:					R\$ 95,68

Mão de Obra com Encargos Complementares	FORNTE	UNID	COEFICIENTE	PREÇO UNITÁRIO	TOTAL
8441	JARDINEIRO COM ENCARGOS COMPLEMENTARES	SINAPI	H	0,18180000	R\$ 20,26
88316	SERVENTE COM ENCARGOS COMPLEMENTARES	SINAPI	H	0,72720000	R\$ 19,98
TOTAL Mão de Obra com Encargos Complementares:					R\$ 18,20

VALOR:	R\$ 113,88
VALOR ENCARGOS*:	INCLUSO
VALOR COM BDI:	R\$ 147,78
VALOR TOTAL:	R\$ 341,64

**C4624 PISO PODOTÁTIL EXTERNO EM PMC ESP. 3CM, ASSENTADO COM ARGAMASSA (FORNECIMENTO E ASSENTAMENTO) (M2)**

Material	FORNTE	UNID	COEFICIENTE	PREÇO UNITÁRIO	TOTAL
I0109	AREIA MEDIA	SEINFRA	M3	0,01820000	R\$ 83,5800
I0441	CAL HIDRATADA	SEINFRA	KG	2,73000000	R\$ 0,9600
I0805	CIMENTO PORTLAND	SEINFRA	KG	2,80000000	R\$ 0,7100
I8623	PISO TÁTIL ALERTA OU DIRECIONAL EM PMC (CONCRETO) ESP. 3cm	SEINFRA	M2	1,10000000	R\$ 67,3800
TOTAL Material:					R\$ 80,2480

Mão de Obra	FORNTE	UNID	COEFICIENTE	PREÇO UNITÁRIO	TOTAL
I1328	LADRILHISTA	SEINFRA	H	1,60000000	R\$ 24,1600
I2543	SERVENTE	SEINFRA	H	1,25000000	R\$ 18,4600
TOTAL Mão de Obra:					R\$ 61,7310

VALOR:	R\$ 141,98
VALOR ENCARGOS*:	INCLUSO
VALOR COM BDI:	R\$ 184,25
VALOR TOTAL:	R\$ 472,79

**103192 INSTALAÇÃO DE ROTAÇÃO DIAGONAL DUPLA, APARELHO TRIPLO, EM TUBO DE AÇO CARBONO - EQUIPAMENTO DE GINÁSTICA PARA ACADEMIA AO AR LIVRE / ACADEMIA DA TERCEIRA IDADE - ATI, INSTALADO SOBRE SOLO. AF\_10/2021 (UN)**

Material	FORNTE	UNID	COEFICIENTE	PREÇO UNITÁRIO	TOTAL
00004721	PEDRA BRITADA N. 1 (9,5 a 19 MM) POSTO PEDREIRA/FORNECEDOR, SEM FRETE	SINAPI	M3	0,00120000	R\$ 116,09
00005068	PREGO DE ACO POLIDO COM CABECA 17 X 21 (2 X 11)	SINAPI	KG	0,03950000	R\$ 13,26

## RELATÓRIO ANALÍTICO - COMPOSIÇÕES DE CUSTOS

	CLIENTE:	PREFEITURA MUNICIPAL DE SOLONÓPOLE	DATA : 14/05/2024		BDI : 29,77%	
	OBRA:	URBANIZAÇÃO DA PRAÇA DO LARGO NA LOCALIDADE DO SÃO JOSÉ	FORTE	VERSÃO	HORA	MES
	LOCAL:	SOLONÓPOLE CE	SEINFRA	028.1 COM DESONERAÇÃO	84,44%	47,48%
			SINAPI	2024/04 COM DESONERAÇÃO	85,06%	47,67%
			PRÓPRIA	PRÓPRIA	0,00%	0,00%

00042432	ROTACAO DIAGONAL DUPLA, APARELHO TRIPLO, EM TUBO DE AÇO CARBONO, PINTURA NO PROCESSO ELETROSTÁTICO - EQUIPAMENTO DE GINÁSTICA PARA ACADEMIA AO AR LIVRE / ACADEMIA DA TERCEIRA IDADE - ATI	SINAPI	UN	1,00000000	R\$ 2.424,64	R\$ 2.424,64
00004517	SARRAFO *2,5 X 7,5* CM EM PINUS, MISTA OU EQUIVALENTE DA REGIAO - BRUTA	SINAPI	M	0,82500000	R\$ 4,08	R\$ 3,36
					TOTAL Material:	R\$ 2.428,65

Mão de Obra com Encargos Complementares		FORTE	UNID	COEFICIENTE	PREÇO UNITÁRIO	TOTAL
88309	PEDREIRO COM ENCARGOS COMPLEMENTARES	SINAPI	H	1,68980000	R\$ 25,11	R\$ 42,43
88316	SERVENTE COM ENCARGOS COMPLEMENTARES	SINAPI	H	0,84490000	R\$ 19,98	R\$ 16,88
					TOTAL Mão de Obra com Encargos Complementares:	R\$ 59,31

Serviço		FORTE	UNID	COEFICIENTE	PREÇO UNITÁRIO	TOTAL
102486	CONCRETO FCK = 15MPA, TRAÇO 1:3,4:3,4 (EM MASSA SECA DE CIMENTO/ AREIA MÉDIA/ SEIXO ROLADO) - PREPARO MANUAL. AF_05/2021	SINAPI	M3	0,06590000	R\$ 681,04	R\$ 44,88
					TOTAL Serviço:	R\$ 44,88

VALOR:	R\$ 2.532,84
VALOR ENCARGOS*:	INCLUSO
VALOR COM BDI:	R\$ 3.286,87
VALOR TOTAL:	R\$ 2.532,84

## 103194 INSTALAÇÃO DE SURF DUPLO, EM TUBO DE AÇO CARBONO - EQUIPAMENTO DE GINÁSTICA PARA ACADEMIA AO AR LIVRE / ACADEMIA DA TERCEIRA IDADE - ATI, INSTALADO SOBRE SOLO. AF\_10/2021 (UN)

Material		FORTE	UNID	COEFICIENTE	PREÇO UNITÁRIO	TOTAL
00004721	PEDRA BRITADA N. 1 (9,5 a 19 MM) POSTO PEDREIRA/FORNECEDOR, SEM FRETE	SINAPI	M3	0,00120000	R\$ 116,09	R\$ 0,13
00005068	PREGO DE AÇO POLIDO COM CABECA 17 X 21 (2 X 11)	SINAPI	KG	0,03950000	R\$ 13,26	R\$ 0,52
00004517	SARRAFO *2,5 X 7,5* CM EM PINUS, MISTA OU EQUIVALENTE DA REGIAO - BRUTA	SINAPI	M	0,82500000	R\$ 4,08	R\$ 3,36
00042436	SURF DUPLO, EM TUBO DE AÇO CARBONO, PINTURA NO PROCESSO ELETROSTÁTICO - EQUIPAMENTO DE GINÁSTICA PARA ACADEMIA AO AR LIVRE / ACADEMIA DA TERCEIRA IDADE - ATI	SINAPI	UN	1,00000000	R\$ 2.701,34	R\$ 2.701,34
					TOTAL Material:	R\$ 2.705,35

Mão de Obra com Encargos Complementares		FORTE	UNID	COEFICIENTE	PREÇO UNITÁRIO	TOTAL
88309	PEDREIRO COM ENCARGOS COMPLEMENTARES	SINAPI	H	1,68980000	R\$ 25,11	R\$ 42,43
88316	SERVENTE COM ENCARGOS COMPLEMENTARES	SINAPI	H	0,84490000	R\$ 19,98	R\$ 16,88
					TOTAL Mão de Obra com Encargos Complementares:	R\$ 59,31

Serviço		FORTE	UNID	COEFICIENTE	PREÇO UNITÁRIO	TOTAL
102486	CONCRETO FCK = 15MPA, TRAÇO 1:3,4:3,4 (EM MASSA SECA DE CIMENTO/ AREIA MÉDIA/ SEIXO ROLADO) - PREPARO MANUAL. AF_05/2021	SINAPI	M3	0,06590000	R\$ 681,04	R\$ 44,88
					TOTAL Serviço:	R\$ 44,88

VALOR:	R\$ 2.809,54
VALOR ENCARGOS*:	INCLUSO
VALOR COM BDI:	R\$ 3.645,94
VALOR TOTAL:	R\$ 2.809,54

## 103185 INSTALAÇÃO DE ESQUI TRIPLO, EM TUBO DE AÇO CARBONO - EQUIPAMENTO DE GINÁSTICA PARA ACADEMIA AO AR LIVRE / ACADEMIA DA TERCEIRA IDADE - ATI, INSTALADO SOBRE PISO DE CONCRETO EXISTENTE. AF\_10/2021 (UN)

Material		FORTE	UNID	COEFICIENTE	PREÇO UNITÁRIO	TOTAL
----------	--	-------	------	-------------	----------------	-------





# RELATÓRIO ANALÍTICO - COMPOSIÇÕES DE CUSTOS

614

CLIENTE:	PREFEITURA MUNICIPAL DE SOLONÓPOLE	DATA : 14/05/2024	BDI : 29,77%		
OBRA:	URBANIZAÇÃO DA PRAÇA DO LARGO NA LOCALIDADE DO SÃO JOSÉ	FONTE	VERSÃO	HORA	MES
LOCAL:	SOLONÓPOLE CE	SEINFRA	028.1 COM DESONERAÇÃO	84,44%	47,48%
		SINAPI	2024/04 COM DESONERAÇÃO	85,06%	47,67%
		PRÓPRIA	PRÓPRIA	0,00%	0,00%

00042429	ESQUI TRIPLO, EM TUBO DE ACO CARBONO, PINTURA NO PROCESSO ELETROSTATICO - EQUIPAMENTO DE GINASTICA PARA ACADEMIA AO AR LIVRE / ACADEMIA DA TERCEIRA IDADE - ATI	SINAPI	UN	1,00000000	R\$ 6.025,10	R\$ 6.025,10
					TOTAL Material:	R\$ 6.025,10

Mão de Obra com Encargos Complementares		FONTE	UNID	COEFICIENTE	PREÇO UNITÁRIO	TOTAL
88309	PEDREIRO COM ENCARGOS COMPLEMENTARES	SINAPI	H	3,35280000	R\$ 25,11	R\$ 84,18
88316	SERVENTE COM ENCARGOS COMPLEMENTARES	SINAPI	H	1,67640000	R\$ 19,98	R\$ 33,49
					TOTAL Mão de Obra com Encargos Complementares:	R\$ 117,67

VALOR:	R\$ 6.142,77
VALOR ENCARGOS*:	INCLUSO
VALOR COM BDI:	R\$ 7.971,47
VALOR TOTAL:	R\$ 6.142,77

## C2997 ESCORREGADOR GRANDE, CONFECÇÃO EM TUBO VAPOR E PINTURA ESMALTE SINTÉTICO (UN)

Material		FONTE	UNID	COEFICIENTE	PREÇO UNITÁRIO	TOTAL
I2475	ESCORREGADOR GRANDE, CONFEC. EM TUBO VAPOR E PINTURA ESMALTE SINTETICO	SEINFRA	UN	1,00000000	R\$ 893,5200	R\$ 893,5200
					TOTAL Material:	R\$ 893,5200

Serviço		FONTE	UNID	COEFICIENTE	PREÇO UNITÁRIO	TOTAL
C0838	CONCRETO P/VIBR., FCK 10 MPa COM AGREGADO ADQUIRIDO	SEINFRA	M3	0,12000000	R\$ 469,9600	R\$ 56,3952
C2784	ESCAVAÇÃO MANUAL SOLO DE 1A.CAT. PROF. ATÉ 1.50m	SEINFRA	M3	0,12000000	R\$ 48,9200	R\$ 5,8704
C1604	LANÇAMENTO E APLICAÇÃO DE CONCRETO S/ ELEVAÇÃO	SEINFRA	M3	0,12000000	R\$ 159,0800	R\$ 19,0896
					TOTAL Serviço:	R\$ 81,3552

VALOR:	R\$ 974,88
VALOR ENCARGOS*:	INCLUSO
VALOR COM BDI:	R\$ 1.265,10
VALOR TOTAL:	R\$ 974,88

## C3641 BALANÇO ANDORINHA C/02 CADEIRAS, CONFECÇÃO EM TUBO VAPOR E PINTURA ESMALTE SINTÉTICO (UN)

Material		FONTE	UNID	COEFICIENTE	PREÇO UNITÁRIO	TOTAL
I6714	BALANÇO ANDORINHA C/02 CADEIRAS, CONFEC. EM TUBO VAPOR E PINTURA ESMALTE SINTETICO	SEINFRA	UN	1,00000000	R\$ 620,5500	R\$ 620,5500
					TOTAL Material:	R\$ 620,5500

Serviço		FONTE	UNID	COEFICIENTE	PREÇO UNITÁRIO	TOTAL
C0838	CONCRETO P/VIBR., FCK 10 MPa COM AGREGADO ADQUIRIDO	SEINFRA	M3	0,12000000	R\$ 469,9600	R\$ 56,3952
C2784	ESCAVAÇÃO MANUAL SOLO DE 1A.CAT. PROF. ATÉ 1.50m	SEINFRA	M3	0,12000000	R\$ 48,9200	R\$ 5,8704
C1604	LANÇAMENTO E APLICAÇÃO DE CONCRETO S/ ELEVAÇÃO	SEINFRA	M3	0,12000000	R\$ 159,0800	R\$ 19,0896
					TOTAL Serviço:	R\$ 81,3552

VALOR:	R\$ 701,91
VALOR ENCARGOS*:	INCLUSO
VALOR COM BDI:	R\$ 910,87
VALOR TOTAL:	R\$ 701,91

## COMP.462 BANCO DE CONCRETO C=2,00 (UN)



# RELATÓRIO ANALÍTICO - COMPOSIÇÕES DE CUSTOS

615

CLIENTE:	PREFEITURA MUNICIPAL DE SOLONÓPOLE	DATA : 14/05/2024	BDI : 29,77%		
OBRA:	URBANIZAÇÃO DA PRAÇA DO LARGO NA LOCALIDADE DO SÃO JOSÉ	FONTE	VERSÃO	HORA	MES
LOCAL:	SOLONÓPOLE CE	SEINFRA	028.1 COM DESONERAÇÃO	84,44%	47,48%
		SINAPI	2024/04 COM DESONERAÇÃO	85,06%	47,67%
		PRÓPRIA	PRÓPRIA	0,00%	0,00%

Serviço	FONTE	UNID	COEFICIENTE	PREÇO UNITÁRIO	TOTAL	
C0844	CONCRETO P/VIBR., FCK 30 MPa COM AGREGADO ADQUIRIDO	SEINFRA	M3	0,11	R\$ 571,56	R\$ 62,87
C1399	FORMA PLANA CHAPA COMPENSADA PLASTIFICADA, ESP.= 12mm UTIL. 5X	SEINFRA	M2	2,22	R\$ 123,56	R\$ 274,30
C1603	LANÇAMENTO E APLICAÇÃO DE CONCRETO C/ ELEVAÇÃO	SEINFRA	M3	0,11	R\$ 268,48	R\$ 29,53
TOTAL Serviço:					R\$ 366,70	
VALOR:					R\$ 366,70	
VALOR ENCARGOS*:					INCLUSO	
VALOR COM BDI:					R\$ 475,87	
VALOR TOTAL:					R\$ 733,40	

## COMP.406 LIXEIRA DE CONCRETO D= 65 CM (UN)

Serviço	FONTE	UNID	COEFICIENTE	PREÇO UNITÁRIO	TOTAL	
C0219	ARMADURA DE TELA DE AÇO	SEINFRA	M2	2,07	R\$ 26,00	R\$ 53,82
C0844	CONCRETO P/VIBR., FCK 30 MPa COM AGREGADO ADQUIRIDO	SEINFRA	M3	0,06	R\$ 571,56	R\$ 34,29
C1399	FORMA PLANA CHAPA COMPENSADA PLASTIFICADA, ESP.= 12mm UTIL. 5X	SEINFRA	M2	4,16	R\$ 123,56	R\$ 514,01
C1603	LANÇAMENTO E APLICAÇÃO DE CONCRETO C/ ELEVAÇÃO	SEINFRA	M3	0,06	R\$ 268,48	R\$ 16,11
TOTAL Serviço:					R\$ 618,23	
VALOR:					R\$ 618,23	
VALOR ENCARGOS*:					INCLUSO	
VALOR COM BDI:					R\$ 802,28	
VALOR TOTAL:					R\$ 1.236,46	

## C2784 ESCAVAÇÃO MANUAL SOLO DE 1A.CAT. PROF. ATÉ 1.50m (M3)

Mão de Obra	FONTE	UNID	COEFICIENTE	PREÇO UNITÁRIO	TOTAL	
I2543	SERVENTE	SEINFRA	H	2,65000000	R\$ 18,4600	R\$ 48,9190
TOTAL Mão de Obra:					R\$ 48,9190	
VALOR:					R\$ 48,92	
VALOR ENCARGOS*:					INCLUSO	
VALOR COM BDI:					R\$ 63,48	
VALOR TOTAL:					R\$ 105,67	

## C1609 LASTRO DE CONCRETO INCLUINDO PREPARO E LANÇAMENTO (M3)

Material	FONTE	UNID	COEFICIENTE	PREÇO UNITÁRIO	TOTAL	
I0109	AREIA MEDIA	SEINFRA	M3	0,69800000	R\$ 83,5800	R\$ 58,3388
I0280	BRITA	SEINFRA	M3	0,87800000	R\$ 100,5000	R\$ 88,2390
I0805	CIMENTO PORTLAND	SEINFRA	KG	220,00000000	R\$ 0,7100	R\$ 156,2000
TOTAL Material:					R\$ 302,7778	
Mão de Obra	FONTE	UNID	COEFICIENTE	PREÇO UNITÁRIO	TOTAL	
I2391	PEDREIRO	SEINFRA	H	2,00000000	R\$ 24,1600	R\$ 48,3200
I2543	SERVENTE	SEINFRA	H	16,00000000	R\$ 18,4600	R\$ 295,3600
TOTAL Mão de Obra:					R\$ 343,6800	

## RELATÓRIO ANALÍTICO - COMPOSIÇÕES DE CUSTOS

	CLIENTE:	PREFEITURA MUNICIPAL DE SOLONÓPOLE	DATA:	14/05/2024	BDI:	29,77%				
	OBRA:	URBANIZAÇÃO DA PRAÇA DO LARGO NA LOCALIDADE DO SÃO JOSÉ	FONTES:	SEINFRA	VERSÃO:	028.1 COM DESONERAÇÃO	HORA:	84,44%	MES:	47,48%
	LOCAL:	SOLONÓPOLE CE	SINAPI:	2024/04 COM DESONERAÇÃO			85,06%		47,67%	
			PRÓPRIA:	PRÓPRIA			0,00%		0,00%	

VALOR:	R\$ 646,46
VALOR ENCARGOS*:	INCLUSO
VALOR COM BDI:	R\$ 838,91
VALOR TOTAL:	R\$ 25,86

## C0830 CONCRETO CICLÓPICO FCK 15 MPa COM AGREGADO ADQUIRIDO (M3)

Equipamento Custo Horário		FONTES	UNID	COEFICIENTE	PREÇO UNITÁRIO	TOTAL
10682	BETONEIRA ELÉTRICA 580L (CHP)	SEINFRA	H	0,49980000	R\$ 25,1800	R\$ 12,5850
TOTAL Equipamento Custo Horário:						R\$ 12,5850

Material		FONTES	UNID	COEFICIENTE	PREÇO UNITÁRIO	TOTAL
10109	AREIA MEDIA	SEINFRA	M3	0,64620000	R\$ 83,5800	R\$ 54,0094
10280	BRITA	SEINFRA	M3	0,58520000	R\$ 100,5000	R\$ 58,8126
10305	CIMENTO PORTLAND	SEINFRA	KG	196,00000000	R\$ 0,7100	R\$ 139,1600
11600	PEDRA DE MÃO (RACHÃO)	SEINFRA	M3	0,40000000	R\$ 113,2500	R\$ 45,3000
TOTAL Material:						R\$ 297,2820

Mão de Obra		FONTES	UNID	COEFICIENTE	PREÇO UNITÁRIO	TOTAL
12391	PEDREIRO	SEINFRA	H	2,00000000	R\$ 24,1600	R\$ 48,3200
12543	SERVENTE	SEINFRA	H	16,00000000	R\$ 18,4600	R\$ 295,3600
TOTAL Mão de Obra:						R\$ 343,6800

VALOR:	R\$ 653,55
VALOR ENCARGOS*:	INCLUSO
VALOR COM BDI:	R\$ 848,11
VALOR TOTAL:	R\$ 562,05

## C0096 REATERRO APILOADO (M3)

Mão de Obra		FONTES	UNID	COEFICIENTE	PREÇO UNITÁRIO	TOTAL
5815	ENCARREGADO DE TURMA / FEITOR	SEINFRA	H	0,10000000	R\$ 29,1300	R\$ 2,9130
12543	SERVENTE	SEINFRA	H	2,50000000	R\$ 18,4600	R\$ 46,1500
TOTAL Mão de Obra:						R\$ 49,0630

VALOR:	R\$ 49,06
VALOR ENCARGOS*:	INCLUSO
VALOR COM BDI:	R\$ 63,67
VALOR TOTAL:	R\$ 59,85

## C3721 VIGA DE MADEIRA MACIÇA 10"x 4" (M)

Material		FONTES	UNID	COEFICIENTE	PREÇO UNITÁRIO	TOTAL
11731	PREGO 19X33 (3" x 9) (APROXIMADAMENTE 136UN/KG)	SEINFRA	KG	0,30000000	R\$ 14,6300	R\$ 4,3890
16792	VIGA DE MADEIRA EM MASSARANDUBA 10"x 4"	SEINFRA	M	1,00000000	R\$ 93,2200	R\$ 93,2200
TOTAL Material:						R\$ 97,6090

Mão de Obra		FONTES	UNID	COEFICIENTE	PREÇO UNITÁRIO	TOTAL
10041	AJUDANTE DE CARPINTEIRO	SEINFRA	H	1,50000000	R\$ 19,1000	R\$ 28,6500
10498	CARPINTEIRO	SEINFRA	H	1,50000000	R\$ 24,1600	R\$ 36,2400

## RELATÓRIO ANALÍTICO - COMPOSIÇÕES DE CUSTOS

617



CLIENTE:	PREFEITURA MUNICIPAL DE SOLONÓPOLE	DATA : 14/05/2024	BDI : 29,77%															
OBRA:	URBANIZAÇÃO DA PRAÇA DO LARGO NA LOCALIDADE DO SÃO JOSÉ	<table border="1" style="width: 100%; border-collapse: collapse;"> <tr> <th>FUNTE</th> <th>VERSÃO</th> <th>HORA</th> <th>MES</th> </tr> <tr> <td>SEINFRA</td> <td>028.1 COM DESONERAÇÃO</td> <td>84,44%</td> <td>47,48%</td> </tr> <tr> <td>SINAPI</td> <td>2024/04 COM DESONERAÇÃO</td> <td>85,06%</td> <td>47,67%</td> </tr> <tr> <td>PRÓPRIA</td> <td>PRÓPRIA</td> <td>0,00%</td> <td>0,00%</td> </tr> </table>	FUNTE	VERSÃO	HORA	MES	SEINFRA	028.1 COM DESONERAÇÃO	84,44%	47,48%	SINAPI	2024/04 COM DESONERAÇÃO	85,06%	47,67%	PRÓPRIA	PRÓPRIA	0,00%	0,00%
FUNTE	VERSÃO	HORA	MES															
SEINFRA	028.1 COM DESONERAÇÃO	84,44%	47,48%															
SINAPI	2024/04 COM DESONERAÇÃO	85,06%	47,67%															
PRÓPRIA	PRÓPRIA	0,00%	0,00%															
LOCAL:	SOLONÓPOLE CE																	

TOTAL Mão de Obra:	R\$ 64,8900
VALOR:	<b>R\$ 162,50</b>
VALOR ENCARGOS*:	<b>INCLUSO</b>
VALOR COM BDI:	<b>R\$ 210,88</b>
VALOR TOTAL:	<b>R\$ 1.098,50</b>

### C2678 VIGA DE MADEIRA MACIÇA 6" X 3" (M)

Material		FUNTE	UNID	COEFICIENTE	PREÇO UNITÁRIO	TOTAL
12367	LINHA DE MADEIRA DE LEI DE 6"x3"	SEINFRA	M	1,00000000	R\$ 34,5400	R\$ 34,5400
11731	PREGO 19X33 (3" x 9) (APROXIMADAMENTE 136UN/KG)	SEINFRA	KG	0,30000000	R\$ 14,6300	R\$ 4,3890
TOTAL Material:						R\$ 38,9290

Mão de Obra		FUNTE	UNID	COEFICIENTE	PREÇO UNITÁRIO	TOTAL
1041	AJUDANTE DE CARPINTEIRO	SEINFRA	H	0,75000000	R\$ 19,1000	R\$ 14,3250
10498	CARPINTEIRO	SEINFRA	H	0,75000000	R\$ 24,1600	R\$ 18,1200
TOTAL Mão de Obra:						R\$ 32,4450

VALOR:	<b>R\$ 71,37</b>
VALOR ENCARGOS*:	<b>INCLUSO</b>
VALOR COM BDI:	<b>R\$ 92,62</b>
VALOR TOTAL:	<b>R\$ 5.138,64</b>

### C3522 PILAR EM MADEIRA LIMPA DE 1a. QUALIDADE 20cmX20cm (M)

Material		FUNTE	UNID	COEFICIENTE	PREÇO UNITÁRIO	TOTAL
16617	PILAR EM MADEIRA LIMPA DE 1A QUALIDADE 20x20cm	SEINFRA	M	1,00000000	R\$ 110,2300	R\$ 110,2300
TOTAL Material:						R\$ 110,2300

Mão de Obra		FUNTE	UNID	COEFICIENTE	PREÇO UNITÁRIO	TOTAL
12391	PEDREIRO	SEINFRA	H	0,30000000	R\$ 24,1600	R\$ 7,2480
12543	SERVENTE	SEINFRA	H	0,30000000	R\$ 18,4600	R\$ 5,5380
TOTAL Mão de Obra:						R\$ 12,7860

Serviço		FUNTE	UNID	COEFICIENTE	PREÇO UNITÁRIO	TOTAL
C1256	ESCAVAÇÃO MANUAL CAMPO ABERTO EM TERRA ATÉ 2M	SEINFRA	M3	0,08000000	R\$ 54,0900	R\$ 4,3272
TOTAL Serviço:						R\$ 4,3272

VALOR:	<b>R\$ 127,34</b>
VALOR ENCARGOS*:	<b>INCLUSO</b>
VALOR COM BDI:	<b>R\$ 165,25</b>
VALOR TOTAL:	<b>R\$ 1.879,54</b>

### C2667 VERNIZ 3 DEMÃOS EM ESQUADRIAS DE MADEIRA (M2)

Material		FUNTE	UNID	COEFICIENTE	PREÇO UNITÁRIO	TOTAL
10035	AGUARRÁS MINERAL	SEINFRA	L	0,05000000	R\$ 20,2900	R\$ 1,0145
11347	LIXA PARA MADEIRA/MASSA	SEINFRA	UN	1,00000000	R\$ 0,7000	R\$ 0,7000
12250	VERNIZ SINTÉTICO	SEINFRA	L	0,27000000	R\$ 33,0900	R\$ 8,9343
TOTAL Material:						R\$ 10,6488





## RELATÓRIO ANALÍTICO - COMPOSIÇÕES DE CUSTOS

<b>CLIENTE:</b>	PREFEITURA MUNICIPAL DE SOLONÓPOLE	<b>DATA:</b> 14/05/2024	<b>BDI:</b> 29,77%
<b>OBRA:</b>	URBANIZAÇÃO DA PRAÇA DO LARGO NA LOCALIDADE DO SÃO JOSÉ	<b>FONTE</b>	<b>VERSÃO</b>
<b>LOCAL:</b>	SOLONÓPOLE CE	SEINFRA	028.1 COM DESONERAÇÃO
		SINAPI	2024/04 COM DESONERAÇÃO
		PRÓPRIA	PRÓPRIA
			<b>HORA</b>
			<b>MES</b>
			84,44%
			47,48%
			85,06%
			47,67%
			0,00%
			0,00%

Mão de Obra		FONTE	UNID	COEFICIENTE	PREÇO UNITÁRIO	TOTAL
10045	AJUDANTE DE PINTOR	SEINFRA	H	0,30000000	R\$ 19,1000	R\$ 5,7300
12395	PINTOR	SEINFRA	H	0,40000000	R\$ 24,1600	R\$ 9,6640
<b>TOTAL Mão de Obra:</b>						<b>R\$ 15,3940</b>
<b>VALOR:</b>						<b>R\$ 26,04</b>
<b>VALOR ENCARGOS*:</b>						<b>INCLUSO</b>
<b>VALOR COM BDI:</b>						<b>R\$ 33,79</b>
<b>VALOR TOTAL:</b>						<b>R\$ 594,23</b>

C4377 CABO EM PVC 1000V 2,5 mm² (M)						
Material		FONTE	UNID	COEFICIENTE	PREÇO UNITÁRIO	TOTAL
18229	CABO EM PVC 1000V 2,5MM2	SEINFRA	M	1,02000000	R\$ 2,3700	R\$ 2,4174
<b>TOTAL Material:</b>						<b>R\$ 2,4174</b>
Mão de Obra		FONTE	UNID	COEFICIENTE	PREÇO UNITÁRIO	TOTAL
10042	AJUDANTE DE ELETRICISTA	SEINFRA	H	0,11000000	R\$ 19,1000	R\$ 2,1010
12312	ELETRICISTA	SEINFRA	H	0,11000000	R\$ 24,1500	R\$ 2,6565
<b>TOTAL Mão de Obra:</b>						<b>R\$ 4,7575</b>
<b>VALOR:</b>						<b>R\$ 7,17</b>
<b>VALOR ENCARGOS*:</b>						<b>INCLUSO</b>
<b>VALOR COM BDI:</b>						<b>R\$ 9,30</b>
<b>VALOR TOTAL:</b>						<b>R\$ 521,83</b>

C0554 CABO EM PVC 1000V 4MM2 (M)						
Material		FONTE	UNID	COEFICIENTE	PREÇO UNITÁRIO	TOTAL
10374	CABO EM PVC 1000V 4MM2	SEINFRA	M	1,02000000	R\$ 3,4100	R\$ 3,4782
<b>TOTAL Material:</b>						<b>R\$ 3,4782</b>
Mão de Obra		FONTE	UNID	COEFICIENTE	PREÇO UNITÁRIO	TOTAL
10042	AJUDANTE DE ELETRICISTA	SEINFRA	H	0,12000000	R\$ 19,1000	R\$ 2,2920
12312	ELETRICISTA	SEINFRA	H	0,12000000	R\$ 24,1500	R\$ 2,8980
<b>TOTAL Mão de Obra:</b>						<b>R\$ 5,1900</b>
<b>VALOR:</b>						<b>R\$ 8,67</b>
<b>VALOR ENCARGOS*:</b>						<b>INCLUSO</b>
<b>VALOR COM BDI:</b>						<b>R\$ 11,25</b>
<b>VALOR TOTAL:</b>						<b>R\$ 8,67</b>

C0556 CABO EM PVC 1000V 6MM2 (M)						
Material		FONTE	UNID	COEFICIENTE	PREÇO UNITÁRIO	TOTAL
10375	CABO EM PVC 1000V 6MM2	SEINFRA	M	1,02000000	R\$ 4,6600	R\$ 4,7532
<b>TOTAL Material:</b>						<b>R\$ 4,7532</b>
Mão de Obra		FONTE	UNID	COEFICIENTE	PREÇO UNITÁRIO	TOTAL
10042	AJUDANTE DE ELETRICISTA	SEINFRA	H	0,13000000	R\$ 19,1000	R\$ 2,4830
12312	ELETRICISTA	SEINFRA	H	0,13000000	R\$ 24,1500	R\$ 3,1395

Roberto Brígido Coelho Nunes





# RELATÓRIO ANALÍTICO - COMPOSIÇÕES DE CUSTOS

619

CLIENTE:	PREFEITURA MUNICIPAL DE SOLONÓPOLE	DATA : 14/05/2024	BDI : 29,77%		
OBRA:	URBANIZAÇÃO DA PRAÇA DO LARGO NA LOCALIDADE DO SÃO JOSÉ	FONTE	VERSÃO	HORA	MES
LOCAL:	SOLONÓPOLE CE	SEINFRA	028.1 COM DESONERAÇÃO	84,44%	47,48%
		SINAPI	2024/04 COM DESONERAÇÃO	85,06%	47,67%
		PRÓPRIA	PRÓPRIA	0,00%	0,00%

TOTAL Mão de Obra:	R\$ 5,6225
VALOR:	R\$ 10,38
VALOR ENCARGOS*:	INCLUSO
VALOR COM BDI:	R\$ 13,47
VALOR TOTAL:	R\$ 8,30

## C1195 ELETRODUTO PVC ROSC.INCL.CONEXÕES D= 20mm (1/2") (M)

Material	FONTE	UNID	COEFICIENTE	PREÇO UNITÁRIO	TOTAL	
I1071	ELETRODUTO DE PVC RIGIDO 1/2"	SEINFRA	M	1,10000000	R\$ 3,6700	R\$ 4,0370
TOTAL Material:					R\$ 4,0370	

Mão de Obra	FONTE	UNID	COEFICIENTE	PREÇO UNITÁRIO	TOTAL	
I0042	AJUDANTE DE ELETRICISTA	SEINFRA	H	0,30000000	R\$ 19,1000	R\$ 5,7300
I2312	ELETRICISTA	SEINFRA	H	0,30000000	R\$ 24,1500	R\$ 7,2450
TOTAL Mão de Obra:					R\$ 12,9750	

VALOR:	R\$ 17,01
VALOR ENCARGOS*:	INCLUSO
VALOR COM BDI:	R\$ 22,07
VALOR TOTAL:	R\$ 17,01

## C1194 ELETRODUTO PVC ROSC.INCL.CONEXOES D= 60mm (2") (M)

Material	FONTE	UNID	COEFICIENTE	PREÇO UNITÁRIO	TOTAL	
I1073	ELETRODUTO DE PVC RIGIDO 2"	SEINFRA	M	1,10000000	R\$ 17,0800	R\$ 18,7880
TOTAL Material:					R\$ 18,7880	

Mão de Obra	FONTE	UNID	COEFICIENTE	PREÇO UNITÁRIO	TOTAL	
I0042	AJUDANTE DE ELETRICISTA	SEINFRA	H	0,70000000	R\$ 19,1000	R\$ 13,3700
I2312	ELETRICISTA	SEINFRA	H	0,70000000	R\$ 24,1500	R\$ 16,9050
TOTAL Mão de Obra:					R\$ 30,2750	

VALOR:	R\$ 49,06
VALOR ENCARGOS*:	INCLUSO
VALOR COM BDI:	R\$ 63,67
VALOR TOTAL:	R\$ 49,06

## C1196 ELETRODUTO PVC ROSC.INCL.CONEXÕES D= 25mm (3/4") (M)

Material	FONTE	UNID	COEFICIENTE	PREÇO UNITÁRIO	TOTAL	
I1075	ELETRODUTO DE PVC RIGIDO 3/4"	SEINFRA	M	1,10000000	R\$ 4,5700	R\$ 5,0270
TOTAL Material:					R\$ 5,0270	

Mão de Obra	FONTE	UNID	COEFICIENTE	PREÇO UNITÁRIO	TOTAL	
I0042	AJUDANTE DE ELETRICISTA	SEINFRA	H	0,30000000	R\$ 19,1000	R\$ 5,7300
I2312	ELETRICISTA	SEINFRA	H	0,30000000	R\$ 24,1500	R\$ 7,2450
TOTAL Mão de Obra:					R\$ 12,9750	

VALOR:	R\$ 18,00
VALOR ENCARGOS*:	INCLUSO